

ТИПОВЫЕ СТРОИТЕЛЬНЫЕ КОНСТРУКЦИИ
ИЗДЕЛИЯ И УЗЛЫ

СЕРИЯ 1.141.1-40с

**ПЛИТЫ ПЕРЕКРЫТИЙ
ЖЕЛЕЗОБЕТОННЫЕ МНОГОПУСТОТНЫЕ,
АРМИРОВАННЫЕ СТЕРЖНЯМИ ИЗ СТАЛИ
КЛАССА АТ-V, ДЛЯ СТРОИТЕЛЬСТВА
ЖИЛЫХ И ОБЩЕСТВЕННЫХ ЗДАНИЙ
В РАЙОНАХ СЕЙСМИЧНОСТЬЮ
7, 8 И 9 БАЛЛОВ**

ВЫПУСК 1

ПРЕДВАРИТЕЛЬНО НАПРЯЖЕННЫЕ ПЛИТЫ С КРУГЛЫМИ
ПУСТОТАМИ ДЛИНОЙ 4660 5860 6160 И 7060 мм,
ШИРИНОЙ 990, 1190 И 1490 мм

МЕТОД НАТЯЖЕНИЯ- ЭЛЕКТРОТЕРМИЧЕСКИЙ
РАБОЧИЕ ЧЕРТЕЖИ

24003

ЦЕНА
ОТПУСКНАЯ ЦЕНА
НА МОМЕНТ РЕАЛИЗАЦИИ
УКАЗАНА В СЧЕТ-НАКЛАДНОЙ

ТИПОВЫЕ СТРОИТЕЛЬНЫЕ КОНСТРУКЦИИ,
ИЗДЕЛИЯ И УЗЛЫ

СЕРИЯ 1.141.1-40с

ПЛИТЫ ПЕРЕКРЫТИЙ
ЖЕЛЕЗОБЕТОННЫЕ МНОГОПУСТОТНЫЕ,
АРМИРОВАННЫЕ СТЕРЖНЯМИ ИЗ СТАЛИ
КЛАССА АТ-V, ДЛЯ СТРОИТЕЛЬСТВА
ЖИЛЫХ И ОБЩЕСТВЕННЫХ ЗДАНИЙ
В РАЙОНАХ СЕЙСМИЧНОСТЬЮ
7, 8 И 9 БАЛЛОВ

ВЫПУСК 1

ПРЕДВАРИТЕЛЬНО НАПРЯЖЕННЫЕ ПЛИТЫ С КРУГЛЫМИ
ПУСТОТАМИ ДЛИНОЙ 4660, 5660 6160 И 7060 мм,
ШИРИНОЙ 990, 1190 И 1490 мм

МЕТОД НАТЯЖЕНИЯ - ЭЛЕКТРОТЕРМИЧЕСКИЙ
РАБОЧИЕ ЧЕРТЕЖИ

РАЗРАБОТАН:

ТАШЗНИИЭП Госкомархитектуры

Гл. инж. института *Р.А. Мухамедшин*
НАЧ. АСО-2 *С.Н. Турсунбаева*
Гл. инж. проекта *С.Ш. Сирот*
НИИЖБ Госстроя СССР

Зам. директора *Т.И. Мамедов*
Зав. лабораторией *В.А. Якушин*
Зав. сектором *В.Г. Крамарь*
СОГЛАСОВАНО ЦНИИСК им. Кучеренко
Зав. лабораторией *А.В. Черкашин*

УТВЕРЖДЕ Н

Госкомархитектуры
приказ №162 от 1 сентября 1989г.

Введены
в действие с 1 ноября 1989г.
ТашЗНИИЭП приказ №22-П
от 16 октября 1989г.

Обозначение	Наименование	Стр.
1.141.1-40с1-1в	Пояснительная записка	4
1.141.1-40с1-ИИ	Номенклатура плит	8
1.141.1-40с1-7Т	Технические требования	16
1.141.1-40с1-1	Плита перекрытия 1пк47.10-8.АтV-С7...	
	1пк47.10-8. АтV-С9	46
1.141.1-40с1-2	Плита перекрытия 1пк47.12-8.АтV-С7...	
	1пк47.12-8.АтV-С9	51
1.141.1-40с1-3	Плита перекрытия 1пк47.15-8.АтV-С7...	
	1пк47.15-8.АтV-С9	53
1.141.1-40с1-4	Плита перекрытия 1пк59.10-4,5АтV-С7...	
	1пк59.10-8.АтV-С9	55
1.141.1-40с1-5	Плита перекрытия 1пк59.12-4,5.АтV-С7...	
	1пк59.12-8.АтV-С9	58
1.141.1-40с1-6	Плита перекрытия 1пк59.15-4,5.АтV-С7...	
	1пк59.15-8.АтV-С9	61
1.141.1-40с1-7	Плита перекрытия 1пк62.10-4,5.АтV-С7...	
	1пк62.10-8.АтV-С9	64
1.141.1-40с1-8	Плита перекрытия 1пк62.12-4,5.АтV-С7...	
	1пк62.12-8.АтV-С9	67
1.141.1-40с1-9	Плита перекрытия 1пк62.15-4,5.АтV-С7...	
	1пк62.15-8.АтV-С9	70
1.141.1-40с1-10	Плита перекрытия 1пк71.10-4,5.АтV-С7...	
	1пк71.10-8.АтV-С9	73

Ил.б. № подл., подпись и дата

Разроб.	Кулахметова	Акуз
Расчит.	Похваленская	С.В.Том
Пробер.	Сиром	Сиром
Рук.гр.	Акрамов	Сиром
ГИП	Сиром	Сиром
Тл. спец.	Гарбацкий	Сиром
Нач. алма	Турсунбарва	Сиром
Н.контр.	Засурбрей	Сиром

1.141.1-40с1		
Стация	Лист	Листов
Р	1	2
ТашЗНИУЭП		

Содержание

Обозначение документа	Наименование	Стр.
1.141.1-40с.1-11	Плита перекрытия 1пк 71.12-4,5. АТ \bar{V} -С7... 1пк 71.12-8. АТ \bar{V} -С9	76
1.141.1-40с.1-12	Плита перекрытия 1пк 71.15-4,5. АТ \bar{V} -С7... 1пк 71.15-8. АТ \bar{V} -С9	79
1.141.1-40с.1-13	Стержень напрягаемый Т1...Т12	82
1.141.1-40с.1-14	Каркас КР1...КР10	83
1.141.1-40с.1-15	Сетка С1...С9; С11...С13; С18	85
1.141.1-40с.1-16	Сетка С10; С14...С17; С19; С20	87
1.141.1-40с.1-17	Сетка С21...С26	89
1.141.1-40с.1-18	Сетка С27, С28, С29	90
1.141.1-40с.1-19	Петля строповачная П1, П2, П3	
	Стержень отдельный ОС1...ОС4	91
1.141.1-40с.1-Р0	Ведомость расхода стали, кг	92

1. Общая часть.

1.1. Серия 1.141.1-40с выпуск 1 разработан по заданию Госкомархитектуры, утвержденного от 15 февраля 1988 г.

ВЗАМЕН СЕРИИ 1.141.1-25с выпуск 0,1,2,3,4.

1.2. Чертежи плит предназначены для применения при проектировании и строительстве жилых и общественных зданий в районах сейсмичностью 7,8 и 9 баллов, со стенами из кирпича и крупных блоков из местных материалов, и производства этих изделий предприятиями строительной промышленности.

1.3. Чертежи разработаны в соответствии с требованиями СНиП 2.03.01-84, СНиП II-7-84, СНиП 2.04.02-85, СНиП 2.04.07.85.

1.4. Плиты перекрытия следует применять в условиях отсутствия воздействия агрессивной среды на железобетонные конструкции.

1.5. Предел огнестойкости плит перекрытий - 1 час. Группа возгораемости плит - негорючие.

1.6. Рабочие чертежи разработаны на расчетные нагрузки без учета собственного веса плиты: 4,41 (450); 5,89 (600) и 7,85 (800) кПа (кгс/м²).

Состав нагрузок, принятых при расчете плит перекрытий, приводится в табл. на л. 4.

ИНВ. ЛИСТА ПОДПИСЬ И ДАТА ВЗАМ. ЛИН. П

РАЗРАБ.	АКРАМОВ			1.141.1-40с.1-ПЗ			
РАЕСЧИТ.	ПОХВАЛЕНСКАЯ						
ПРОВ.	СИРОТ						
РУК. ГР.	АКРАМОВ						
ГИП	СИРОТ						
ГЛ. СПЕЦ.	ГОРБАЦКИЙ						
НАЧ. АПМЗ	ТУРСУНБАЕВА	Пояснительная записка	СТАДИЯ	ЛИСТ	ЛИСТОВ		
И. КОНТР.	ЗАУЭРБЕРГ		Р	1	4		
				ТАШЗНИИЭП			

1.7 Глубина опирания плит на стены должна быть не менее 120 мм. Для обеспечения распределения нагрузки на смежные плиты и улучшения звукоизоляции перекрытий в проектах должны быть даны указания о необходимости тщательного заполнения швов бетоном класса не ниже В 15 или цементным раствором марки не ниже М100

Узлы устройства монолитных железобетонных антисейсмических поясов в плоскости перекрытий из многослойных плит разработаны в серии 2.140-5с вып. 1 Наиболее характерные узлы серии 2.140-5с вып. 1 даны на листе 3 док 1.141.1-40с1-ПЗ

1.8 Номенклатура изделий представлена плитами с открытым торцом (с отверстиями диаметром 159 мм) и с закрытым торцом (с бетонными вкладышами) с индексом „а“ Номенклатура изделий представлена в документе 1.141.1-40с1-НЧ

1.9 Для плит перекрытий с индексом „а“ заделку пустот производить в заводских условиях.

1.10 Допускаемые напряжения от нагрузок на опорные торцы могут быть приняты при глубине опирания 120 мм. не более 42 кгс/см², при глубине опирания 250 мм. не менее 30 кгс/см²

1.11 Плиты с закрытым торцом применяются в тех случаях, когда напряжение от расчетной нагрузки в стенах на уровне верхней плоскости плиты превышает 17 кгс/см²

инв.материал, подпись и дата взамен инв.мат.

1.141.1-40с1-ПЗ

Лист

2

24003 6

2. Указания по маркировке

2.1 Маркировка плит принята по ГОСТ 23009-78 и ГОСТ 26434-85.

Марка плит состоит из буквенно-цифровых групп. Например, марка плиты 1ПК71.15-4,5.Ат \bar{V} -с7а расшифровывается следующим образом:

1ПК - многпустотные плиты толщиной 220 мм. с круглыми пустотами диаметром 159 мм.

71,15 - длина и ширина в д.м. (7060 и 1490 мм);

4,5 - под расчетную нагрузку 4,41 КПа (450 кгс/м²) без учета собственного веса плиты;

Ат \bar{V} - класс напрягаемой арматуры;

с7 - сейсмичность района 7 баллов;

а - индекс для плит с бетонными вкладышами.

2.2 Маркировку готовых плит перекрытий выполнять по ГОСТ 13015.2-81. Маркировочные надписи и знаки наносят на боковой грани плиты несмываемой краской.

Узлы опирания плит перекрытий на кирпичные стены по серии 2.140-5с Вып.1



Таблица нагрузок без учета
собственного веса плиты

Таблица 1

Вид нагрузки		Величина нагрузки на плиты кПа (кгс/м ²)		
		ПК...4,5	ПК...6	ПК...8
Расчет по пределным состояниям I группы	расчетная	4,41 (450)	5,89 (600)	7,85 (800)
	нормативная	3,53 (360)	4,91 (500)	6,57 (670)
Расчет по предельным состояниям II группы	Постоянная и длительная	2,55 (260)	3,92 (400)	5,59 (570)
	кратковременная	0,98 (100)	0,98 (100)	0,98 (100)

Собственный вес плиты шириной 990 и 1190 мм

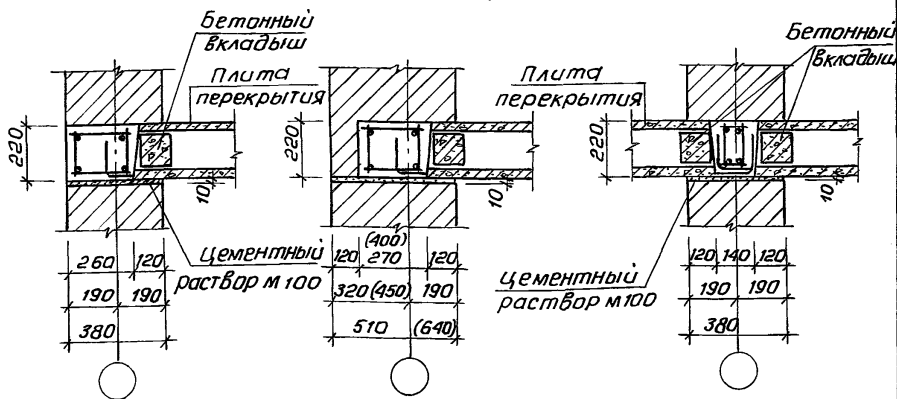
Расчетный - $3,254/330 \frac{\text{кПа}}{\text{кгс/м}^2}$; нормативный - $2,94/300 \frac{\text{кПа}}{\text{кгс/м}^2}$

Собственный вес плиты шириной 1490 мм;

Расчетный - $3,43/350 \frac{\text{кПа}}{\text{кгс/м}^2}$; нормативный - $3,14/320 \frac{\text{кПа}}{\text{кгс/м}^2}$



Таблица 1

Марка	размеры, мм		Приведенная толщина бетона, см	Расход материалов		Масса, кг	
	B	L		Бетона кл. В 20, м ³	Стали, кг		
					на изделие		на 1м ² изделия
1ПК47.10-В. АТ \bar{V} -С7	990	4660	11,79	0,544	17,16	3,72	1360
1ПК47.10-В. АТ \bar{V} -С8					17,32	3,75	
1ПК47.10-В. АТ \bar{V} -С9					17,83	3,87	
1ПК47.12-В. АТ \bar{V} -С7	1190	4660	11,80	0,66	19,09	3,44	1650
1ПК47.12-В. АТ \bar{V} -С8					19,25	3,47	
1ПК47.12-В. АТ \bar{V} -С9					19,76	3,56	
1ПК47.15-В. АТ \bar{V} -С7	1490	4660	12,70	0,882	22,70	3,27	2205
1ПК47.15-В. АТ \bar{V} -С8					23,21	3,34	
1ПК47.15-В. АТ \bar{V} -С9					23,99	3,46	
1ПК59.10-4.5 АТ \bar{V} -С7	990	5860	11,81	0,685	19,14	3,30	1715
1ПК59.10-4.5 АТ \bar{V} -С8					19,30	3,33	
1ПК59.10-4.5 АТ \bar{V} -С9					19,81	3,41	

Шиф. по табл. подпись и дата

Разраб.	Акромов	<i>Акромов</i>
Расчет	Похваленская	<i>Похваленская</i>
Провер.	Сират	<i>Сират</i>
Рук. гр.	Акромов	<i>Акромов</i>
ГИП	Сират	<i>Сират</i>
Тл. спец.	Гарбацкии	<i>Гарбацкии</i>
Нач. АПМЗ	Турсунбаева	<i>Турсунбаева</i>
Н. контр.	Заурбред	<i>Заурбред</i>

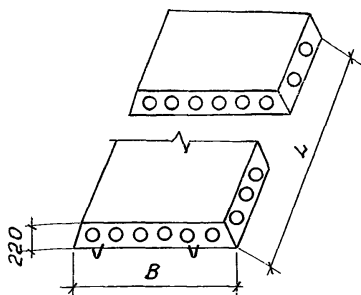
1.141.1-40с1-ни

Номенклатура плит

Стадия	Лист	Листов
Р	1	8

ТашЗНИИЭП

Продолжение таблицы 1

Марка	размеры, мм		Приведе ная толщина бетона, см	расход материалов		Масса, кг	
	B	L		бетона кл. В 20, м ³	Стали, кг на на 1 м ² изделия		
1ПК59.10-6. АТ \bar{V} -С7					23,44	4,04	
1ПК59.10-6. АТ \bar{V} -С8					23,60	4,07	
1ПК59.10-6. АТ \bar{V} -С9					24,11	4,16	
1ПК59.10-8. АТ \bar{V} -С7	990	5860	11,81	0,685	29,04	5,01	1715
1ПК59.10-8. АТ \bar{V} -С8					29,20	5,03	
1ПК59.10-8. АТ \bar{V} -С9					29,71	5,12	
1ПК59.12-4,5. АТ \bar{V} -С7					22,94	3,29	
1ПК59.12-4,5. АТ \bar{V} -С8					23,10	3,31	
1ПК59.12-4,5. АТ \bar{V} -С9					23,61	3,39	
1ПК59.12-6. АТ \bar{V} -С7					28,13	4,03	
1ПК59.12-6. АТ \bar{V} -С8	1190	5860	11,83	0,825	28,29	4,06	2070
1ПК59.12-6. АТ \bar{V} -С9					28,80	4,13	
1ПК59.12-8. АТ \bar{V} -С7					34,75	4,98	
1ПК59.12-8. АТ \bar{V} -С8					37,91	5,01	
1ПК59.12-8. АТ \bar{V} -С9					35,42	5,08	
1ПК59.15-4,5. АТ \bar{V} -С7					28,03	3,21	
1ПК59.15-4,5. АТ \bar{V} -С8					28,54	3,27	
1ПК59.15-4,5. АТ \bar{V} -С9					29,32	3,36	
1ПК59.15-6. АТ \bar{V} -С7					33,20	3,80	
1ПК59.15-6. АТ \bar{V} -С8	1490	5860	12,46	1,088	33,71	3,86	2720
1ПК59.15-6. АТ \bar{V} -С9					34,49	3,95	
1ПК59.15-8. АТ \bar{V} -С7					43,82	5,02	
1ПК59.15-8. АТ \bar{V} -С8					44,33	5,08	
1ПК59.15-8. АТ \bar{V} -С9					45,11	5,17	

Продолжение таблицы 1

Марка	Размеры, мм		Приведенная толщина бетона, см.	Расход материалов			Масса, кг
	B	L		бетона кл. В 20, м ³	Стали, кг		
					на изделие	на 1 м ² изделия	
1ПК62.10-4,5. АТ \bar{V} -С7	990	6160	11,72	0,715	21,49	3,52	1783
1ПК62.10-4,5. АТ \bar{V} -С8					21,65	3,55	
1ПК62.10-4,5. АТ \bar{V} -С9					22,16	3,63	
1ПК62.10-6. АТ \bar{V} -С7					26,59	4,36	
1ПК62.10-6. АТ \bar{V} -С8					26,75	4,39	
1ПК62.10-6. АТ \bar{V} -С9					27,26	4,47	
1ПК62.10-8. АТ \bar{V} -С7					33,57	5,50	
1ПК62.10-8. АТ \bar{V} -С8					33,73	5,53	
1ПК62.10-8. АТ \bar{V} -С9					34,24	5,61	
1ПК62.12-4,5. АТ \bar{V} -С7					1190	6160	
1ПК62.12-4,5. АТ \bar{V} -С8	26,02	3,55					
1ПК62.12-4,5. АТ \bar{V} -С9	26,50	3,62					
1ПК62.12-6. АТ \bar{V} -С7	32,63	4,45					
1ПК62.12-6. АТ \bar{V} -С8	32,79	4,47					
1ПК62.12-6. АТ \bar{V} -С9	33,30	4,54					
1ПК62.12-8. АТ \bar{V} -С7	43,27	5,90					
1ПК62.12-8. АТ \bar{V} -С8	43,43	5,92					
1ПК62.12-8. АТ \bar{V} -С9	43,94	5,99					
1ПК62.15-4,5. АТ \bar{V} -С7	1490	6160	12,45	1,143			31,56
1ПК62.15-4,5. АТ \bar{V} -С8					32,07	3,49	
1ПК62.15-4,5. АТ \bar{V} -С9					32,85	3,58	
1ПК62.15-6. АТ \bar{V} -С7					38,24	4,17	
1ПК62.15-6. АТ \bar{V} -С8					38,75	4,22	
1ПК62.15-6. АТ \bar{V} -С9					39,53	4,31	
1ПК62.15-8. АТ \bar{V} -С7					52,96	5,77	
1ПК62.15-8. АТ \bar{V} -С8					53,47	5,83	
1ПК62.15-8. АТ \bar{V} -С9					54,25	5,91	

ЦНБ, № подл. подпись и дата, взом. ш. №

Продолжение таблицы 1							
Марка	Размеры, мм		Приведенная толщина бетона, см	Расход материалов		Масса, кг	
	B	L		Бетона кл. В 20, м ³	Стали, кг на изделие		на 1 м ² изделия
1ПК 71.10-4,5. АТ \bar{V} -С7	990	7060	11,73	0,82	37,55	5,37	2050
1ПК 71.10-4,5. АТ \bar{V} -С8					37,71	5,40	
1ПК 71.10-4,5. АТ \bar{V} -С9					38,22	5,47	
1ПК 71.10-6. АТ \bar{V} -С7					44,04	6,30	
1ПК 71.10-6. АТ \bar{V} -С8					44,20	6,32	
1ПК 71.10-6. АТ \bar{V} -С9					44,71	6,40	
1ПК 71.10-8. АТ \bar{V} -С7					54,07	7,74	
1ПК 71.10-8. АТ \bar{V} -С8					54,23	7,76	
1ПК 71.10-8. АТ \bar{V} -С9					54,74	7,83	
1ПК 71.12-4,5. АТ \bar{V} -С7	1190	7060	11,80	0,991	42,79	5,09	2480
1ПК 71.12-4,5. АТ \bar{V} -С8					42,95	5,11	
1ПК 71.12-4,5. АТ \bar{V} -С9					43,46	5,17	
1ПК 71.12-6. АТ \bar{V} -С7					51,49	6,13	
1ПК 71.12-6. АТ \bar{V} -С8					51,65	6,15	
1ПК 71.12-6. АТ \bar{V} -С9					52,16	6,21	
1ПК 71.12-8. АТ \bar{V} -С7					64,54	7,68	
1ПК 71.12-8. АТ \bar{V} -С8					64,70	7,70	
1ПК 71.12-8. АТ \bar{V} -С9					65,21	7,76	
1ПК 71.15-4,5. АТ \bar{V} -С7	1490	7060	12,53	1,318	55,13	5,24	3295
1ПК 71.15-4,5. АТ \bar{V} -С8					55,64	5,29	
1ПК 71.15-4,5. АТ \bar{V} -С9					56,42	5,36	
1ПК 71.15-6. АТ \bar{V} -С7					66,85	6,36	
1ПК 71.15-6. АТ \bar{V} -С8					67,36	6,40	
1ПК 71.15-6. АТ \bar{V} -С9					68,14	6,48	
1ПК 71.15-8. АТ \bar{V} -С7					80,61	7,66	
1ПК 71.15-8. АТ \bar{V} -С8					81,12	7,71	
1ПК 71.15-8. АТ \bar{V} -С9					81,90	7,78	
1.141.1-40с.1-НУ							Лист
24003 12							4

Шифр, номер, Подпись и дата Взам.Шиф.№

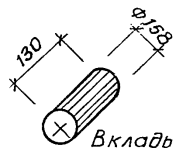

Вкладыш

бетонный свежесформованный и отвибрированный

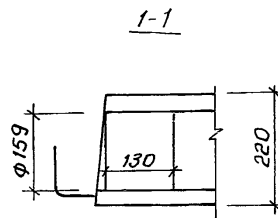
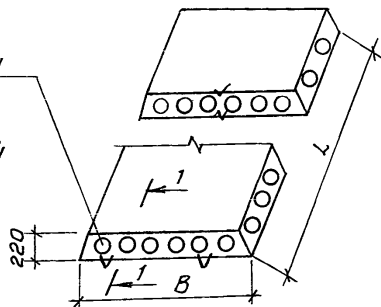

Номенклатура плит с бетонными вкладышами

Таблица 2

Марка	Размеры, мм		Приведенная толщина бетона, см	Расход материалов		Масса, кг	
	B	L		бетона кл. В 20, м ³	Стали, кг На изделие На 1 м ² изделия		
1ПК47.10-8. Ат V-с7а	990	4660	12,12	0,559	17,16	3,72	1390
1ПК47.10-8. Ат V-с8а					17,32	3,75	
1ПК47.10-8. Ат V-с9а					17,83	3,87	
1ПК47.12-8. Ат V-с7а	1190	4660	12,12	0,672	19,09	3,44	1688
1ПК47.12-8. Ат V-с8а					19,25	3,47	
1ПК47.12-8. Ат V-с9а					19,76	3,56	
1ПК47.15-8. Ат V-с7а	1490	4660	12,96	0,900	22,70	3,27	2250
1ПК47.15-8. Ат V-с8а					23,21	3,34	
1ПК47.15-8. Ат V-с9а					23,99	3,46	
1ПК59.10-4,5. Ат V-с7а	990	5860	12,01	0,697	19,14	3,30	1745
1ПК59.10-4,5. Ат V-с8а					19,30	3,33	
1ПК59.10-4,5. Ат V-с9а					19,81	3,41	

Инв. № подл. подписи и дата взамен №

1.141. 1-40с, 1-нч

Лист

5

Продолжение таблицы 2

Марка	Размеры, мм		Приведенная толщина бетона, см	Расход материалов		Масса, кг	
	В	L		бетона кл. В 20, м ³	Стали, кг		
					на изделие		на 1 м ² изделия
1ПК59.10-6.АтV-C7a	990	5860	12,01	0,697	23,44	4,04	1745
1ПК59.10-6.АтV-C8a					23,60	4,07	
1ПК59.10-6.АтV-C9a					24,11	4,16	
1ПК59.10-8.АтV-C7a					29,04	5,01	
1ПК59.10-8.АтV-C8a					29,20	5,03	
1ПК59.10-8.АтV-C9a					29,71	5,12	
1ПК59.12-4,5.АтV-C7a	1190	5860	12,05	0,840	22,94	3,29	2100
1ПК59.12-4,5.АтV-C8a					23,10	3,31	
1ПК59.12-4,5.АтV-C9a					23,61	3,39	
1ПК59.12-6.АтV-C7a					28,13	4,03	
1ПК59.12-6.АтV-C8a					28,29	4,06	
1ПК59.12-6.АтV-C9a					28,80	4,13	
1ПК59.12-8.АтV-C7a					34,75	4,98	
1ПК59.12-8.АтV-C8a					34,91	5,01	
1ПК59.12-8.АтV-C9a					35,42	5,08	
1ПК59.15-4,5.АтV-C7a					1490	5860	
1ПК59.15-4,5.АтV-C8a	28,54	3,27					
1ПК59.15-4,5.АтV-C9a	29,32	3,36					
1ПК59.15-6.АтV-C7a	33,20	3,80					
1ПК59.15-6.АтV-C8a	33,71	3,86					
1ПК59.15-6.АтV-C9a	34,49	3,95					
1ПК59.15-8.АтV-C7a	43,82	5,02					
1ПК59.15-8.АтV-C8a	44,33	5,08					
1ПК59.15-8.АтV-C9a	45,11	5,17					

Инв. № подл. Подпись и дата Взам. инв. №

1. 141.1-40с. 1-НУ

Лист

6

24003 14

Продолжение таблицы 2

Марка	Размеры, мм		Приведенная толщина бетона, см	Расход материалов		Масса, кг	
	B	L		бетона, кл. В20, м ³	Стали, кг		
					на изделие		на 1 м ² изделия
1ПК62.10-4,5. АТ \bar{V} -С7а	990	6160	11,92	0,727	21,49	3,52	1818
1ПК62.10-4,5. АТ \bar{V} -С8а					21,65	3,55	
1ПК62.10-4,5. АТ \bar{V} -С9а					22,16	3,63	
1ПК62.10-6. АТ \bar{V} -С7а					26,59	4,36	
1ПК62.10-6. АТ \bar{V} -С8а					26,75	4,39	
1ПК62.10-6. АТ \bar{V} -С9а					27,26	4,47	
1ПК62.10-8. АТ \bar{V} -С7а					33,57	5,50	
1ПК62.10-8. АТ \bar{V} -С8а					33,73	5,53	
1ПК62.10-8. АТ \bar{V} -С9а					34,24	5,67	
1ПК62.12-4,5. АТ \bar{V} -С7а					1190	6160	
1ПК62.12-4,5. АТ \bar{V} -С8а	26,02	3,55					
1ПК62.12-4,5. АТ \bar{V} -С9а	26,50	3,62					
1ПК62.12-6. АТ \bar{V} -С7а	32,63	4,45					
1ПК62.12-6. АТ \bar{V} -С8а	32,79	4,47					
1ПК62.12-6. АТ \bar{V} -С9а	33,30	4,54					
1ПК62.12-8. АТ \bar{V} -С7а	43,27	5,90					
1ПК62.12-8. АТ \bar{V} -С8а	43,43	5,92					
1ПК62.12-8. АТ \bar{V} -С9а	43,94	5,99					
1ПК62.15-4,5. АТ \bar{V} -С7а	1490	6160	12,65	1,161			31,56
1ПК62.15-4,5. АТ \bar{V} -С8а					32,07	3,49	
1ПК62.15-4,5. АТ \bar{V} -С9а					32,85	3,58	
1ПК62.15-6. АТ \bar{V} -С7а					38,24	4,17	
1ПК62.15-6. АТ \bar{V} -С8а					38,75	4,22	
1ПК62.15-6. АТ \bar{V} -С9а					39,53	4,31	
1ПК62.15-8. АТ \bar{V} -С7а					52,96	5,77	
1ПК62.15-8. АТ \bar{V} -С8а					53,47	5,83	
1ПК62.15-8. АТ \bar{V} -С9а					54,25	5,91	

ИНВ. № подл., подпись и дата взвешивания

Продолжение таблицы 2

Марка	Размеры, мм		Приведенная толщина бетона, см.	Расход материалов		Масса, кг	
	В	L		Бетона кл. В 20, м ³	Стали, кг		
					на изделие		на 1 м ² изделия
1ПК71.10-4,5.АТ \bar{V} -С7а	990	7060	11,90	0,832	37,55	5,37	2080
1ПК71.10-4,5.АТ \bar{V} -С8а					37,71	5,40	
1ПК71.10-4,5.АТ \bar{V} -С9а					38,22	5,47	
1ПК71.10-6.АТ \bar{V} -С7а					44,04	6,30	
1ПК71.10-6.АТ \bar{V} -С8а					44,20	6,32	
1ПК71.10-6.АТ \bar{V} -С9а					44,71	6,40	
1ПК71.10-8.АТ \bar{V} -С7а					54,07	7,74	
1ПК71.10-8.АТ \bar{V} -С8а					54,23	7,76	
1ПК71.10-8.АТ \bar{V} -С9а					54,74	7,83	
1ПК71.12-4,5.АТ \bar{V} -С7а	1190	7060	11,97	1,006	42,79	5,90	2518
1ПК71.12-4,5.АТ \bar{V} -С8а					42,95	5,11	
1ПК71.12-4,5.АТ \bar{V} -С9а					43,46	5,17	
1ПК71.12-6.АТ \bar{V} -С7а					51,49	6,13	
1ПК71.12-6.АТ \bar{V} -С8а					51,65	6,15	
1ПК71.12-6.АТ \bar{V} -С9а					52,16	6,21	
1ПК71.12-8.АТ \bar{V} -С7а					64,54	7,68	
1ПК71.12-8.АТ \bar{V} -С8а					64,70	7,70	
1ПК71.12-8.АТ \bar{V} -С9а					65,21	7,76	
1ПК71.15-4,5.АТ \bar{V} -С7а	1490	7060	12,70	1,336	55,13	5,24	3340
1ПК71.15-4,5.АТ \bar{V} -С8а					55,64	5,29	
1ПК71.15-4,5.АТ \bar{V} -С9а					56,42	5,36	
1ПК71.15-6.АТ \bar{V} -С7а					66,85	6,36	
1ПК71.15-6.АТ \bar{V} -С8а					67,36	6,40	
1ПК71.15-6.АТ \bar{V} -С9а					68,14	6,48	
1ПК71.15-8.АТ \bar{V} -С7а					80,61	7,66	
1ПК71.15-8.АТ \bar{V} -С8а					81,12	7,71	
1ПК71.15-8.АТ \bar{V} -С9а					81,90	7,78	

Шп.№ подл. подпись и дата

взам. шп. №

1.141.1-40С.1-НУ

Лист

8

3. Указания по изготовлению

3.1 Плиты изготавливать в соответствии с требованиями ГОСТ 9561-76* по поточно-агрегатной или конвейерной технологиям.

3.2 Плиты перекрытий относятся к третьей категории трещиностойкости, в них допускаются трещины при эксплуатации, при этом ширина раскрытия трещин должна быть не более 0,25 мм. В связи с этим плиты следует применять для перекрытий жилых и общественных зданий с центральным отоплением, нормально работающей вентиляцией и качественно выполненными деталями полов мокрых помещений.

3.3 Плиты изготавливать из тяжелого бетона класса по прочности на сжатие В20 (марки 250) Передаточная прочность бетона $R_{вр} = 14$ МПа (175 кгс/см^2)

Поставку плит потребителю производить по достижению бетоном отпускной прочности. Величина отпускной прочности бетона в соответствии с изменением №1 ГОСТа 13015.0-83* п.7.5.2 должна составлять в % от класса или марки бетона по прочности на сжатие:

в теплый период года - 70%;

в холодный период года - 85%.

Имя, фамилия, подпись и дата / Взам.инв.№

Разраб.	Акрамов	Аку	
Расчет	Похваленский	Сидор	
Провер.	Сирот	Сидор	
Рук. гр.	Акрамов	Аку	
ГИП	Сирот	Сидор	
Пл. спец.	Горбачкий	Сидор	
Нач. Алма	Ирсунбаева	Сидор	
Н. контр.	Зауэрбрей	Сидор	

1.141.1-40с1-ТТ

Технические
требования

Стадия	Лист	Листов
Р	1	30

ТашЗНИИЭП

При отпускной прочности бетона плит ниже его проектной марки, предприятие-изготовитель обязано гарантировать достижение бетоном 100% проектной прочности в возрасте 28 суток со времени их изготовления.

3.4 При производстве работ в зимнее время и в других случаях, когда по условиям возведения зданий не может быть обеспечено приращение прочности бетона поставщик обязан поставлять плиты с прочностью бетона не ниже 100% от проектной

Морозостойкость бетона определяют по ГОСТ 10060-87

Марка бетона по морозостойкости должна назначаться в зависимости от условий эксплуатации плит в зданиях и сооружениях и должна быть не менее указанной в таблице 2 ГОСТ 9561-76* и таблице 9 СНиП 2.03.01-84.

3.5 В качестве напрягаемой арматуры принята сталь стержневая термически упрочненная, периодического профиля класса Ат-V по ГОСТ 10884-81 в виде целых стержней мерной длины, с расчетным сопротивлением $R_s = 680$ МПа (6950 кгс/см²)

Предварительное напряжение арматуры осуществлять электротермическим натяжением стержней до твердения бетона с одновременной передачей усилий на упоры формы.

Длина натягиваемых стержней на чертежах показана условно, равной длине плит.

Длину заготовки стержней арматуры необходимо определять с учетом технологии изготовления, принятой на заводе.

3.6 При натяжении, температуру электронагрева стержней строго контролировать, она не должна превышать 400°С. После электронагрева должны производиться контрольные испытания образцов стержней. Механические свойства арматуры после электронагрева должны быть не ниже браковочных значений до нагрева в соответствии с ГОСТ 12004-81*

При натяжении термически упроченной стали класса Ат-IV дополнительно должны производиться контрольные испытания арматуры на растяжение после электронагрева в соответствии с требованиями ГОСТ 12004-81* и ГОСТ 22362-77

Величины напряжений в напрягаемой арматуре, контролируемые по окончании натяжения на упоры, приведены в таблице 1 на листах 6.01.141.1-40с1-ТТ

Передача предварительного напряжения на бетон (отпуск натяжения арматуры) должна производиться после достижения бетоном передаточной прочности $R_{вр} = 14,0$ МПа (175 кгс/см^2)

Отпуск натяжения арматуры необходимо производить плавно, применяя предварительный разогрев концевых участков стержней напрягаемой арматуры с последующей обрезкой стержней.

3.7 Концы напрягаемой арматуры должны быть защищены слоем ^{цементного} раствора толщиной не менее 5мм.

3.8 Верхние сетки принять по ГОСТ 8478-81*
Все приопорные каркасы, имеющие продольные стержни разного диаметра, устанавливаются таким образом, чтобы больший диаметр находился в верхней зоне плиты

3.9 Плоские каркасы и сварные сетки выполнять из арматурной проволоки периодического профиля нормальной группы прочности класса Вр1Н (ГОСТ 6727-80*)

Изготовление каркасов и сеток производить контактной точечной электросваркой по ГОСТ 10922-75, ГОСТ 14098-85 и СН 393-78

3.10 Подъемные петли выполнять из стали класса Ас-II (ГОСТ 5781-82*) марки 10ГТ

3.11 Для плит перекрытий с индексом „а“ заделку пучот производить непосредственно после извлечения пучоносов, до пропаривания плит, обеспечить плотное примыкание вкладышей.

Бетонные вкладыши $\Phi 158$ длиной 130 мм должны быть изготовлены из бетона класса В 20

3.12 Нижняя, потолочная поверхность плит должна быть гладкая, подготовленная под окраску. В продольных боковых гранях предусматриваются углубления предназначенные для образования после замоноличивания перекрытий прерывистых шпонок, обеспечивающих совместную работу плит на сдвиг в вертикальном и горизонтальном направлениях

4. Правила приемки

4.1 Приемку плит производить в соответствии с требованиями ГОСТ 13015.1-81*, ГОСТ 13015.3-81* и ГОСТ 9561-76*

4.2 Отклонения размеров толщины защитного слоя бетона, отклонения от проектных размеров, а также внешний вид и качество поверхностей изделий должны соответствовать требованиям ГОСТ 13015.3-81*, ГОСТ 9561-76*

5. Маркировка, хранение и транспортирование.

5.1 Марки плит проставляются в спецификациях проектов, в заказах заводам-изготовителям и на готовых изделиях. Внесение изменений в обозначение марок не допускается.

5.2 Маркировку, хранение, транспортирование плит производить в соответствии с требованиями ГОСТ 13015.2-81, ГОСТ 9561-76*.

5.3 Подъем плит при транспортировании и монтаже осуществлять с помощью самобалансирующих траверс за 4 петли с гарантией отсутствия их сгиба.

5.4 Места опирания плит при складировании и транспортировании принимаются на расстоянии 300 мм от торцов по всей ширине плиты.

6. Испытания

6.1 Испытания плит производить по ГОСТ 9561-76*, в том числе по прочности, жесткости и трещиностойкости по данным таблиц 4, 5, 6 на листах 15...28 с учетом требований ГОСТ 8829-85.

При испытании плит с бетонными вкладышами использовать данные этих же таблиц.

6.2 До серийного изготовления плит, разработанных в настоящем выпуске, должна быть изготовлена опытная партия, подлежащая проверке и испытаниям.

Величины предварительных напряжений в арматуре
и потери предварительного напряжения

Таблица 1

Марка плит	Предварительное напряжение в арматуре учитывае- мое при назначении длины заготовки G_{sp} , МПа (кгс/см ²)	Потери предварительного напряжения до обжатия бетона, МПа/(кгс/см ²)			Предварительное напряжение в арматуре после обжатия бетона с учетом деформации бетона при перемещении МПа (кгс/см ²)	Потери предварительного напряжения после обжатия бетона МПа (кгс/см ²)	
		Релаксация напряжения стали	Деформация анкерных стержней	Деформация форм		Усадка бетона	Ползучесть бетона
1ПК47.10-8. АТ \bar{V} -С7	$\frac{490}{(5000)}$	$\frac{14,70}{(150)}$	0	0	$\frac{475,30}{(4850)}$	$\frac{34,30}{(350)}$	$\frac{7,55}{(77)}$
1ПК47.10-8. АТ \bar{V} -С8							
1ПК47.10-8. АТ \bar{V} -С9							
1ПК47.12-8. АТ \bar{V} -С7	$\frac{490}{(5000)}$	$\frac{14,70}{(150)}$	0	0	$\frac{475,30}{(4850)}$	$\frac{34,30}{(350)}$	$\frac{6,76}{(69)}$
1ПК47.12-8. АТ \bar{V} -С8							
1ПК47.12-8. АТ \bar{V} -С9							
1ПК47.15-8. АТ \bar{V} -С7	$\frac{490}{(5000)}$	$\frac{14,70}{(150)}$	0	0	$\frac{475,30}{(4850)}$	$\frac{34,30}{(350)}$	$\frac{5,29}{(54)}$
1ПК47.15-8. АТ \bar{V} -С8							
1ПК47.15-8. АТ \bar{V} -С9							
1ПК59.10-4,5. АТ \bar{V} -С7	$\frac{539}{(5500)}$	$\frac{16,17}{(165)}$	0	0	$\frac{522,83}{(5335)}$	$\frac{34,30}{(350)}$	$\frac{5,49}{(56)}$
1ПК59.10-4,5. АТ \bar{V} -С8							
1ПК59.10-4,5. АТ \bar{V} -С9							
1ПК59.10-6. АТ \bar{V} -С7	$\frac{578,20}{(5900)}$	$\frac{17,64}{(180)}$	0	0	$\frac{560,56}{(5720)}$	$\frac{34,30}{(350)}$	$\frac{10,78}{(110)}$
1ПК59.10-6. АТ \bar{V} -С8							
1ПК59.10-6. АТ \bar{V} -С9							
1ПК59.10-8. АТ \bar{V} -С7	$\frac{578,20}{(5900)}$	$\frac{17,64}{(180)}$	0	0	$\frac{560,56}{(5720)}$	$\frac{34,30}{(350)}$	$\frac{15,88}{(162)}$
1ПК59.10-8. АТ \bar{V} -С8							
1ПК59.10-8. АТ \bar{V} -С9							

Инв. № подл. Подпись и дата в/з. ам. Инв. №

Величины предварительных напряжений в арматуре
и потери предварительного напряжения

Продолжение таблицы 1

Марка плит	Предварительное напряжение в арматуре, учитываемое при назначении длины заготовки б.с.р., МПа (кгс/см ²)	Потери предварительного напряжения до обжатия бетона, МПа / (кгс/см ²)			Предварительное напряжение в арматуре перед бетониро- ванием МПа (кгс/см ²)	Потери предвари- тельного напря- жения после обжатия бетона МПа (кгс/см ²)	
		Релакса- ция напряже- ния стали	Деформа- ция анкеро- в	Деформа- ция форм		Усадка бетона	Ползу- щество бетона
1ПК59.12-4.5. АТ \bar{V} -С7	$\frac{539}{(5500)}$	$\frac{16,17}{(165)}$	0	0	$\frac{522,83}{(5335)}$	$\frac{34,30}{(350)}$	$\frac{4,70}{(48)}$
1ПК59.12-4.5. АТ \bar{V} -С8							
1ПК59.12-4.5. АТ \bar{V} -С9							
1ПК59.12-6. АТ \bar{V} -С7	$\frac{578,20}{(5900)}$	$\frac{17,64}{(180)}$	0	0	$\frac{560,56}{(5720)}$	$\frac{34,30}{(350)}$	$\frac{9,80}{(100)}$
1ПК59.12-6. АТ \bar{V} -С8							
1ПК59.12-6. АТ \bar{V} -С9							
1ПК59.12-8. АТ \bar{V} -С7	$\frac{578,20}{(5900)}$	$\frac{17,64}{(180)}$	0	0	$\frac{560,56}{(5720)}$	$\frac{34,30}{(350)}$	$\frac{15,88}{(162)}$
1ПК59.12-8. АТ \bar{V} -С8							
1ПК59.12-8. АТ \bar{V} -С9							
1ПК59.15-4,5. АТ \bar{V} -С7	$\frac{539}{(5500)}$	$\frac{16,17}{(165)}$	0	0	$\frac{522,83}{(5335)}$	$\frac{34,30}{(350)}$	$\frac{4,12}{(42)}$
1ПК59.15-4,5. АТ \bar{V} -С8							
1ПК59.15-4,5. АТ \bar{V} -С9							
1ПК59.15-6. АТ \bar{V} -С7	$\frac{578,20}{(5900)}$	$\frac{17,64}{(180)}$	0	0	$\frac{560,56}{(5720)}$	$\frac{34,30}{(350)}$	$\frac{9,31}{(95)}$
1ПК59.15-6. АТ \bar{V} -С8							
1ПК59.15-6. АТ \bar{V} -С9							
1ПК59.15-8. АТ \bar{V} -С7	$\frac{578,20}{(5900)}$	$\frac{17,64}{(180)}$	0	0	$\frac{560,56}{(5720)}$	$\frac{34,30}{(350)}$	$\frac{15,39}{(157)}$
1ПК59.15-8. АТ \bar{V} -С8							
1ПК59.15-8. АТ \bar{V} -С9							

И.В. Метод, подписать и дата в 3 см. И.В. М.

1.141.1-40с+ТТ

Лист

7

Величины предварительных напряжений в арматуре
и потери предварительного напряжения

Продолжение таблицы 1

Марка плит	Предварительное напряжение в арматуре, учитываемое при назначении длины заготовки σ_{sp} , МПа (кгс/см ²)	Потери предварительного напряжения до обжатия бетона, МПа (кгс/см ²)			Предварительное напряжение в арматуре перед бетониро- ванием МПа (кгс/см ²)	Потери предвари- тельного напря- жения после обжатия бетона МПа (кгс/см ²)	
		Релакса- ция напряже- ния стали	Деформа- ция анкерв	Деформа- ция форм		Усадка бетона	Ползу- чность бетона
1ПК62.10-4,5.АТ \bar{V} -С7	$\frac{539}{(5500)}$	$\frac{16,17}{(165)}$	0	0	$\frac{522,83}{(5335)}$	$\frac{34,30}{(350)}$	$\frac{6,47}{(66)}$
1ПК62.10-4,5.АТ \bar{V} -С8							
1ПК62.10-4,5.АТ \bar{V} -С9							
1ПК62.10-6.АТ \bar{V} -С7	$\frac{578,20}{(5900)}$	$\frac{17,64}{(180)}$	0	0	$\frac{560,56}{(5720)}$	$\frac{34,30}{(350)}$	$\frac{12,05}{(123)}$
1ПК62.10-6.АТ \bar{V} -С8							
1ПК62.10-6.АТ \bar{V} -С9							
1ПК62.10-8.АТ \bar{V} -С7	$\frac{578,20}{(5900)}$	$\frac{17,64}{(180)}$	0	0	$\frac{560,56}{(5720)}$	$\frac{34,30}{(350)}$	$\frac{18,91}{(193)}$
1ПК62.10-8.АТ \bar{V} -С8							
1ПК62.10-8.АТ \bar{V} -С9							
1ПК62.12-4,5.АТ \bar{V} -С7	$\frac{539}{(5500)}$	$\frac{16,17}{(165)}$	0	0	$\frac{522,83}{(5335)}$	$\frac{34,30}{(350)}$	$\frac{5,99}{(61)}$
1ПК62.12-4,5.АТ \bar{V} -С8							
1ПК62.12-4,5.АТ \bar{V} -С9							
1ПК62.12-6.АТ \bar{V} -С7	$\frac{578,20}{(5900)}$	$\frac{17,64}{(180)}$	0	0	$\frac{560,56}{(5720)}$	$\frac{34,30}{(350)}$	$\frac{12,45}{(127)}$
1ПК62.12-6.АТ \bar{V} -С8							
1ПК62.12-6.АТ \bar{V} -С9							
1ПК62.12-8.АТ \bar{V} -С7	$\frac{578,20}{(5900)}$	$\frac{17,64}{(180)}$	0	0	$\frac{560,56}{(5720)}$	$\frac{34,30}{(350)}$	$\frac{18,82}{(192)}$
1ПК62.12-8.АТ \bar{V} -С8							
1ПК62.12-8.АТ \bar{V} -С9							

Инв. № табл. подпись и дата, взаи. инв. №

Величины предварительных напряжений в арматуре
и потери предварительного напряжения

Продолжение таблицы 1

Марка плит	Предварительное напряжение в арматуре, учтываемое при назначении длины заготовки σ_{sp} , МПа (кгс/см ²)	Потери предварительного напряжения до обжатия бетона, МПа (кгс/см ²)			Предварительное напряжение в арматуре перед бетонированием МПа (кгс/см ²)	Потери предварительного напряжения после обжатия бетона МПа (кгс/см ²)	
		Релаксация напряжения с тали	Деформация анкеров	Деформация форм		Усадка бетона	Ползучесть бетона
1ПК62.15-4,5.АТ \bar{V} -С7 1ПК62.15-4,5.АТ \bar{V} -С8 1ПК62.15-4,5.АТ \bar{V} -С9	$\frac{578,20}{(5900)}$	$\frac{17,64}{(180)}$	0	0	$\frac{560,56}{(5720)}$	$\frac{34,30}{(350)}$	$\frac{6,08}{(62)}$
1ПК62.15-6.АТ \bar{V} -С7 1ПК62.15-6.АТ \bar{V} -С8 1ПК62.15-6.АТ \bar{V} -С9	$\frac{578,20}{(5900)}$	$\frac{17,64}{(180)}$	0	0	$\frac{560,56}{(5720)}$	$\frac{34,30}{(350)}$	$\frac{11,47}{(117)}$
1ПК62.15-8.АТ \bar{V} -С7 1ПК62.15-8.АТ \bar{V} -С8 1ПК62.15-8.АТ \bar{V} -С9	$\frac{578,20}{(5900)}$	$\frac{17,64}{(180)}$	0	0	$\frac{560,56}{(5720)}$	$\frac{34,30}{(350)}$	$\frac{18,82}{(192)}$
1ПК71.10-4,5.АТ \bar{V} -С7 1ПК71.10-4,5.АТ \bar{V} -С8 1ПК71.10-4,5.АТ \bar{V} -С9	$\frac{578,20}{(5900)}$	$\frac{17,64}{(180)}$	0	0	$\frac{560,56}{(5720)}$	$\frac{34,30}{(350)}$	$\frac{14,01}{(143)}$
1ПК71.10-6.АТ \bar{V} -С7 1ПК71.10-6.АТ \bar{V} -С8 1ПК71.10-6.АТ \bar{V} -С9	$\frac{578,20}{(5900)}$	$\frac{17,64}{(180)}$	0	0	$\frac{560,56}{(5720)}$	$\frac{34,30}{(350)}$	$\frac{20,87}{(213)}$
1ПК71.10-8.АТ \bar{V} -С7 1ПК71.10-8.АТ \bar{V} -С8 1ПК71.10-8.АТ \bar{V} -С9	$\frac{578,20}{(5900)}$	$\frac{17,64}{(180)}$	0	0	$\frac{560,56}{(5720)}$	$\frac{34,30}{(350)}$	$\frac{30,77}{(314)}$

инв. № табл. | год ввода в эксплуатацию | дата

1.141.1-40с1-ТТ

Лист

9

24003 25

Величины предварительных напряжений в арматуре
и потери предварительного напряжения

Продолжение таблицы 1

Марка плит	Предварительное напряжение в арматуре, учитываемые при назначении длины заделок в с.р., МПа (кгс/см ²)	Потери предварительного напряжения в обжатия бетона, МПа (кгс/см ²)			Предварительное напряжение в арматуре перед бетонированием МПа (кгс/см ²)	Потери предварительного напряжения после обжатия бетона МПа (кгс/см ²)	
		Релаксация напряжений стали	Деформация анкеров	Деформация форм		Усадка бетона	Ползучесть бетона
1ПК 71.12-4,5. АТ V - С7	<u>578,20</u> (5900)	<u>17,64</u> (180)	0	0	<u>560,56</u> (5720)	<u>34,30</u> (350)	<u>13,43</u> (137)
1ПК 71.12-4,5. АТ V - С8							
1ПК 71.12-4,5. АТ V - С9							
1ПК 71.12-6. АТ V - С7	<u>578,20</u> (5900)	<u>17,64</u> (180)	0	0	<u>560,56</u> (5720)	<u>34,30</u> (350)	<u>20,97</u> (214)
1ПК 71.12-6. АТ V - С8							
1ПК 71.12-6. АТ V - С9							
1ПК 71.12-8. АТ V - С7	<u>578,20</u> (5900)	<u>17,64</u> (180)	0	0	<u>560,56</u> (5720)	<u>34,30</u> (350)	<u>29,79</u> (304)
1ПК 71.12-8. АТ V - С8							
1ПК 71.12-8. АТ V - С9							
1ПК 71.15-4,5. АТ V - С7	<u>578,20</u> (5900)	<u>17,64</u> (180)	0	0	<u>560,56</u> (5720)	<u>34,30</u> (350)	<u>11,76</u> (120)
1ПК 71.15-4,5. АТ V - С8							
1ПК 71.15-4,5. АТ V - С9							
1ПК 71.15-6. АТ V - С7	<u>578,20</u> (5900)	<u>17,64</u> (180)	0	0	<u>560,56</u> (5720)	<u>34,30</u> (350)	<u>20,09</u> (205)
1ПК 71.15-6. АТ V - С8							
1ПК 71.15-6. АТ V - С9							
1ПК 71.15-8. АТ V - С7	<u>578,20</u> (5900)	<u>17,64</u> (180)	0	0	<u>560,56</u> (5720)	<u>34,30</u> (350)	<u>28,91</u> (295)
1ПК 71.15-8. АТ V - С8							
1ПК 71.15-8. АТ V - С9							

ИНВ. № подл. Подпись и дата взыскания

1.141.1-40с1-77

Лист

10

Схема опирания и загрузки при испытании плит

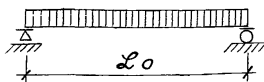

Расчетные пролеты и площади загрузки при испытании плит

Таблица 2

Марка плит	Расчетный пролет L_0 , мм	Площадь загрузки, m^2	Марка плит	Расчетный пролет L_0 , мм	Площадь загрузки, m^2	
1ПК47.10-8. АТ \bar{V} -С7 1ПК47.10-8. АТ \bar{V} -С8 1ПК47.10-8. АТ \bar{V} -С9	4560	4,56 x 0,96	1ПК59.12-6. АТ \bar{V} -С7 1ПК59.12-6. АТ \bar{V} -С8 1ПК59.12-6. АТ \bar{V} -С9	5760	5,76 x 1,16	
1ПК47.12-8. АТ \bar{V} -С7 1ПК47.12-8. АТ \bar{V} -С8 1ПК47.12-8. АТ \bar{V} -С9		4,56 x 1,16				1ПК59.12-8. АТ \bar{V} -С7 1ПК59.12-8. АТ \bar{V} -С8 1ПК59.12-8. АТ \bar{V} -С9
1ПК47.15-8. АТ \bar{V} -С7 1ПК47.15-8. АТ \bar{V} -С8 1ПК47.15-8. АТ \bar{V} -С9		4,56 x 1,46				1ПК59.15-4,5. АТ \bar{V} -С7 1ПК59.15-4,5. АТ \bar{V} -С8 1ПК59.15-4,5. АТ \bar{V} -С9
1ПК59.10-4,5. АТ \bar{V} -С7 1ПК59.10-4,5. АТ \bar{V} -С8 1ПК59.10-4,5. АТ \bar{V} -С9 1ПК59.10-6. АТ \bar{V} -С7 1ПК59.10-6. АТ \bar{V} -С8 1ПК59.10-6. АТ \bar{V} -С9 1ПК59.10-8. АТ \bar{V} -С7 1ПК59.10-8. АТ \bar{V} -С8 1ПК59.10-8. АТ \bar{V} -С9	5760	5,76 x 0,96	1ПК59.15-6. АТ \bar{V} -С7 1ПК59.15-6. АТ \bar{V} -С8 1ПК59.15-6. АТ \bar{V} -С9 1ПК59.15-8. АТ \bar{V} -С7 1ПК59.15-8. АТ \bar{V} -С8 1ПК59.15-8. АТ \bar{V} -С9	5760	5,76 x 1,46	
1ПК59.12-4,5. АТ \bar{V} -С7 1ПК59.12-4,5. АТ \bar{V} -С8 1ПК59.12-4,5. АТ \bar{V} -С9			5,76 x 1,16			1ПК62.10-4,5. АТ \bar{V} -С7 1ПК62.10-4,5. АТ \bar{V} -С8 1ПК62.10-4,5. АТ \bar{V} -С9
1ПК59.12-6. АТ \bar{V} -С7 1ПК59.12-6. АТ \bar{V} -С8 1ПК59.12-6. АТ \bar{V} -С9						1ПК62.10-6. АТ \bar{V} -С7 1ПК62.10-6. АТ \bar{V} -С8 1ПК62.10-6. АТ \bar{V} -С9
				6060	6,06 x 0,96	

Шифр, марка, наименование и дата изготовления

1. 141.1-40с1-ТТ

Лист

11

Расчетные пролеты и площади загрузки при испытании плит

Продолжение таблицы 2

Марка плит	Расчетный пролет L_0 , мм	Площадь загрузки, m^2	Марка плит	Расчетный пролет L_0 , мм	Площадь загрузки, m^2	
1ПК62.10-8.АТ \bar{V} -С7 1ПК62.10-8.АТ \bar{V} -С8 1ПК62.10-8.АТ \bar{V} -С9	6060	6,06x0,96	1ПК71.10-6.АТ \bar{V} -С7 1ПК71.10-6.АТ \bar{V} -С8 1ПК71.10-6.АТ \bar{V} -С9	6960	6,96x0,96	
1ПК62.12-4,5.АТ \bar{V} -С7 1ПК62.12-4,5.АТ \bar{V} -С8 1ПК62.12-4,5.АТ \bar{V} -С9			1ПК71.10-8.АТ \bar{V} -С7 1ПК71.10-8.АТ \bar{V} -С8 1ПК71.10-6.АТ \bar{V} -С9			
1ПК62.12-6.АТ \bar{V} -С7 1ПК62.12-6.АТ \bar{V} -С8 1ПК62.12-6.АТ \bar{V} -С9			1ПК71.12-4,5.АТ \bar{V} -С7 1ПК71.12-4,5.АТ \bar{V} -С8 1ПК71.12-4,5.АТ \bar{V} -С9			
1ПК62.12-8.АТ \bar{V} -С7 1ПК62.12-8.АТ \bar{V} -С8 1ПК62.12-8.АТ \bar{V} -С9		1ПК71.12-6.АТ \bar{V} -С7 1ПК71.12-6.АТ \bar{V} -С8 1ПК71.12-6.АТ \bar{V} -С9	6,96 x 1,16			
1ПК62.15-4,5.АТ \bar{V} -С7 1ПК62.15-4,5.АТ \bar{V} -С8 1ПК62.15-4,5.АТ \bar{V} -С9		1ПК71.12-8.АТ \bar{V} -С7 1ПК71.12-8.АТ \bar{V} -С8 1ПК71.12-8.АТ \bar{V} -С9				
1ПК62.15-6.АТ \bar{V} -С7 1ПК62.15-6.АТ \bar{V} -С8 1ПК62.15-6.АТ \bar{V} -С9		1ПК71.15-4,5.АТ \bar{V} -С7 1ПК71.15-4,5.АТ \bar{V} -С8 1ПК71.15-4,5.АТ \bar{V} -С9				
1ПК62.15-8.АТ \bar{V} -С7 1ПК62.15-8.АТ \bar{V} -С8 1ПК62.15-8.АТ \bar{V} -С9		6,06 x 1,46	1ПК71.15-6.АТ \bar{V} -С7 1ПК71.15-6.АТ \bar{V} -С8 1ПК71.15-6.АТ \bar{V} -С9		6,96x1,46	
1ПК71.10-4,5.АТ \bar{V} -С7 1ПК71.10-4,5.АТ \bar{V} -С8 1ПК71.10-4,5.АТ \bar{V} -С9		6960	6,96 x 0,96			1ПК71.15-8.АТ \bar{V} -С7 1ПК71.15-8.АТ \bar{V} -С8 1ПК71.15-8.АТ \bar{V} -С9

ИНВ.№подл. подпись и дата Взам.ИНВ.№

1. 141.1-40с 1-77

Лист

12

Таблица расчетных прогибов

Таблица 3

Марка плит	Расчетный пролет L_0 , мм	Расчетный прогиб от постоянной и длительной нагрузки, см	Марка плит	Расчетный пролет L_0 , мм	Расчетный прогиб от постоянной и длительной нагрузки, см
1ПК47.10-8. АТ \bar{V} -С7 1ПК47.10-8. АТ \bar{V} -С8 1ПК47.10-8. АТ \bar{V} -С9	4560	0,56	1ПК59.12-6. АТ \bar{V} -С7 1ПК59.12-6. АТ \bar{V} -С8 1ПК59.12-6. АТ \bar{V} -С9	5760	1,82
1ПК47.12-8. АТ \bar{V} -С7 1ПК47.12-8. АТ \bar{V} -С8 1ПК47.12-8. АТ \bar{V} -С9		0,57	1ПК59.12-8. АТ \bar{V} -С7 1ПК59.12-8. АТ \bar{V} -С8 1ПК59.12-8. АТ \bar{V} -С9		2,66
1ПК47.15-8. АТ \bar{V} -С7 1ПК47.15-8. АТ \bar{V} -С8 1ПК47.15-8. АТ \bar{V} -С9		1,30	1ПК59.15-4,5. АТ \bar{V} -С7 1ПК59.15-4,5. АТ \bar{V} -С8 1ПК59.15-4,5. АТ \bar{V} -С9		1,69
1ПК59.10-4,5. АТ \bar{V} -С7 1ПК59.10-4,5. АТ \bar{V} -С8 1ПК59.10-4,5. АТ \bar{V} -С9	5760	1,01	1ПК59.15-6. АТ \bar{V} -С7 1ПК59.15-6. АТ \bar{V} -С8 1ПК59.15-6. АТ \bar{V} -С9	6060	2,19
1ПК59.10-6. АТ \bar{V} -С7 1ПК59.10-6. АТ \bar{V} -С8 1ПК59.10-6. АТ \bar{V} -С9		1,12	1ПК59.15-8. АТ \bar{V} -С7 1ПК59.15-8. АТ \bar{V} -С8 1ПК59.15-8. АТ \bar{V} -С9		2,61
1ПК59.10-8. АТ \bar{V} -С7 1ПК59.10-8. АТ \bar{V} -С8 1ПК59.10-8. АТ \bar{V} -С9		2,84	1ПК62.10-4,5. АТ \bar{V} -С7 1ПК62.10-4,5. АТ \bar{V} -С8 1ПК62.10-4,5. АТ \bar{V} -С9		1,76
1ПК59.12-4,5. АТ \bar{V} -С7 1ПК59.12-4,5. АТ \bar{V} -С8 1ПК59.12-4,5. АТ \bar{V} -С9	5760	1,02	1ПК62.10-6. АТ \bar{V} -С7 1ПК62.10-6. АТ \bar{V} -С8 1ПК62.10-6. АТ \bar{V} -С9	6060	2,08

УНВ. № табл. подписать и датировать

УНВ. № табл. подписать и датировать

Лист

1.141.1-40 с 1-77

13

24003 29

Таблица расчетных прогибов

Продолжение таблицы 3

Марка плит	Расчетный пролет L_0 , мм	Расчетный прогиб от постоянной и длительной нагрузки, см	Марка плит	Расчетный пролет L_0 , мм	Расчетный прогиб от постоянной и длительной нагрузки, см			
1ПК62.10-8.АТ \bar{V} -С7 1ПК62.10-8.АТ \bar{V} -С8 1ПК62.10-8.АТ \bar{V} -С9	6060	3,00	1ПК71.10-6.АТ \bar{V} -С7 1ПК71.10-6.АТ \bar{V} -С8 1ПК71.10-6.АТ \bar{V} -С9	6960	2,14			
1ПК62.12-4,5.АТ \bar{V} -С7 1ПК62.12-4,5.АТ \bar{V} -С8 1ПК62.12-4,5.АТ \bar{V} -С9			1ПК71.10-8.АТ \bar{V} -С7 1ПК71.10-8.АТ \bar{V} -С8 1ПК71.10-8.АТ \bar{V} -С9			2,39		
1ПК62.12-6.АТ \bar{V} -С7 1ПК62.12-6.АТ \bar{V} -С8 1ПК62.12-6.АТ \bar{V} -С9			1ПК71.12-4,5.АТ \bar{V} -С7 1ПК71.12-4,5.АТ \bar{V} -С8 1ПК71.12-4,5.АТ \bar{V} -С9				1,88	
1ПК62.12-8.АТ \bar{V} -С7 1ПК62.12-8.АТ \bar{V} -С8 1ПК62.12-8.АТ \bar{V} -С9		1ПК71.12-6.АТ \bar{V} -С7 1ПК71.12-6.АТ \bar{V} -С8 1ПК71.12-6.АТ \bar{V} -С9	2,11					
1ПК62.15-4,5.АТ \bar{V} -С7 1ПК62.15-4,5.АТ \bar{V} -С8 1ПК62.15-4,5.АТ \bar{V} -С9		1,46			1ПК71.12-8.АТ \bar{V} -С7 1ПК71.12-8.АТ \bar{V} -С8 1ПК71.12-8.АТ \bar{V} -С9	2,34		
1ПК62.15-6.АТ \bar{V} -С7 1ПК62.15-6.АТ \bar{V} -С8 1ПК62.15-6.АТ \bar{V} -С9		2,77			1ПК71.15-4,5.АТ \bar{V} -С7 1ПК71.15-4,5.АТ \bar{V} -С8 1ПК71.15-4,5.АТ \bar{V} -С9		2,58	
1ПК62.15-8.АТ \bar{V} -С7 1ПК62.15-8.АТ \bar{V} -С8 1ПК62.15-8.АТ \bar{V} -С9			2,52		1ПК71.15-6.АТ \bar{V} -С7 1ПК71.15-6.АТ \bar{V} -С8 1ПК71.15-6.АТ \bar{V} -С9			2,21
1ПК71.10-4,5.АТ \bar{V} -С7 1ПК71.10-4,5.АТ \bar{V} -С8 1ПК71.10-4,5.АТ \bar{V} -С9					6960	1,87		

ИНВ.№ подл. таблицы и дата взам. инв.№

1.141.1-40с1-77

Лист

14

Данные для испытаний. Проверка прочности
по ГОСТ 8829-85 Таблица 4

Марка плит	Виды разрушений и величина коэффициента «с»	Величина разрушающей нагрузки q , кПа / (кгс/м ²)		
		при которой плиты признаются годными	без учета собственного веса плиты	при которой требуется повторное испытание
	1. Текучесть продольной растянутой арматуры до наступления раздробления бетона сжатой зоны $c = 1,4$ 2. Разрыв продольной растянутой арматуры 3. Раздробление бетона сжатой зоны до наступления текучести продольной растянутой арматуры $c = 1,6$	с учетом собственного веса плиты	без учета собственного веса плиты	без учета собственного веса плиты
1ПК47.10-8.АтV-C7	1,4	$\geq 16,15$ (≥ 1648)	$\geq 12,92$ (≥ 1318)	$12,92 > q \geq 10,98$ ($1318 > q \geq 1120$)
1ПК47.10-8.АтV-C8				
1ПК47.10-8.АтV-C9	1,6	$\geq 18,45$ (≥ 1883)	$\geq 15,22$ (≥ 1553)	$15,22 > q \geq 12,94$ $1553 > q \geq 1320$
1ПК47.12-8.АтV-C7	1,4	$\geq 16,04$ (≥ 1637)	$\geq 12,81$ (≥ 1307)	$12,81 > q \geq 10,89$ ($1307 > q \geq 1111$)
1ПК47.12-8.АтV-C8				
1ПК47.12-8.АтV-C9	1,6	$\geq 18,33$ (≥ 1870)	$\geq 15,09$ (≥ 1540)	$15,09 > q \geq 12,83$ ($1540 > q \geq 1309$)
1ПК47.15-8.АтV-C7	1,4	$\geq 16,21$ (≥ 1654)	$\geq 12,78$ (≥ 1304)	$12,78 > q \geq 10,86$ ($1304 > q \geq 1108$)
1ПК47.15-8.АтV-C8				
1ПК47.15-8.АтV-C9	1,6	$\geq 18,52$ (≥ 1890)	$\geq 15,09$ (≥ 1540)	$15,09 > q \geq 12,83$ ($1540 > q \geq 1309$)
1ПК59.10-4,5.АтV-C7	1,4	$\geq 11,52$ (≥ 1138)	$\geq 7,92$ (≥ 808)	$7,92 > q \geq 6,72$ ($808 > q \geq 686$)
1ПК59.10-4,5.АтV-C8				
1ПК59.10-4,5.АтV-C9	1,6	$\geq 12,74$ (≥ 1300)	$\geq 9,51$ (≥ 970)	$9,51 > q \geq 8,08$ ($970 > q \geq 824$)
1ПК59.10-6.АтV-C7	1,4	$\geq 13,29$ (≥ 1356)	$\geq 10,06$ (≥ 1026)	$10,06 > q \geq 8,55$ ($1026 > q \geq 872$)
1ПК59.10-6.АтV-C8				
1ПК59.10-6.АтV-C9	1,6	$\geq 15,19$ (≥ 1550)	$\geq 11,96$ (≥ 1220)	$11,96 > q \geq 10,16$ ($1220 > q \geq 1037$)
1ПК59.10-8.АтV-C7	1,4	$\geq 16,15$ (≥ 1648)	$\geq 12,92$ (≥ 1318)	$12,92 > q \geq 10,98$ ($1318 > q \geq 1120$)
1ПК59.10-8.АтV-C8				
1ПК59.10-8.АтV-C9	1,6	$\geq 18,45$ (≥ 1883)	$\geq 15,22$ (≥ 1553)	$15,22 > q \geq 12,94$ ($1553 > q \geq 1320$)

Инв. № подл. и дата
взам. инв. №

1. 141.1-40с1-ТТ

Лист

15

24003 3/

Данные для испытаний. Проверка прочности
по ГОСТ 8829-85 Продолжение таблицы 4

Марка плит	Виды разрушений и величина коэффициента „с“	Величина разрушающей нагрузки q , кПа (кгс/м ²)	
		при которой плиты признаются годными	при которой требуется повторное испытание
		с учетом собственного веса плиты	без учета собственного веса плиты
1ПК59.12-4,5.АтV-C7	1,4	$\geq 11,07$ (≥ 1130)	$\geq 7,84$ (≥ 800)
1ПК59.12-4,5.АтV-C8		$\geq 12,65$ (≥ 1291)	$\geq 9,42$ (≥ 961)
1ПК59.12-4,5.АтV-C9	1,6	$\geq 13,20$ (≥ 1347)	$\geq 9,97$ (≥ 1017)
1ПК59.12-6.АтV-C7	1,4	$\geq 15,08$ (≥ 1539)	$\geq 11,85$ (≥ 1209)
1ПК59.12-6.АтV-C8		$\geq 16,04$ (≥ 1637)	$\geq 12,81$ (≥ 1307)
1ПК59.12-6.АтV-C9	1,6	$\geq 18,33$ (≥ 1870)	$\geq 15,09$ (≥ 1540)
1ПК59.12-8.АтV-C7	1,4	$\geq 11,28$ (≥ 1151)	$\geq 7,85$ (≥ 801)
1ПК59.12-8.АтV-C8		$\geq 12,89$ (≥ 1315)	$\geq 9,46$ (≥ 965)
1ПК59.12-8.АтV-C9	1,6	$\geq 13,39$ (≥ 1366)	$\geq 9,96$ (≥ 1016)
1ПК59.15-4,5.АтV-C7	1,4	$\geq 15,31$ (≥ 1562)	$\geq 11,88$ (≥ 1212)
1ПК59.15-4,5.АтV-C8		$\geq 16,21$ (≥ 1654)	$\geq 12,79$ (≥ 1304)
1ПК59.15-4,5.АтV-C9	1,6	$\geq 18,52$ (≥ 1890)	$\geq 15,09$ (≥ 1540)
1ПК59.15-6.АтV-C7	1,4	$\geq 16,21$ (≥ 1654)	$\geq 12,79$ (≥ 1304)
1ПК59.15-6.АтV-C8		$\geq 18,52$ (≥ 1890)	$\geq 15,09$ (≥ 1540)
1ПК59.15-6.АтV-C9	1,6	$\geq 16,21$ (≥ 1654)	$\geq 12,79$ (≥ 1304)
1ПК59.15-8.АтV-C7	1,4	$\geq 18,52$ (≥ 1890)	$\geq 15,09$ (≥ 1540)
1ПК59.15-8.АтV-C8		$\geq 16,21$ (≥ 1654)	$\geq 12,79$ (≥ 1304)
1ПК59.15-8.АтV-C9	1,6	$\geq 18,52$ (≥ 1890)	$\geq 15,09$ (≥ 1540)

ИНВ. № табл. подпись и дата

1. 141. 1-40с 1-ТТ

Лист

16

Данные для испытаний. Проверка прочности
по ГОСТ 8829-85

Продолжение таблицы 4

Марка плит	Виды разрушений и величина коэффициента «с»	Величина разрушающей нагрузки Q , кПа / (кгс/м ²)		
		При которой плиты призна- ются годными	при которой требуется пов- торное испытание	без учета собственного веса плиты
	1. Текущая продольная растяну- той арматуры до наступления раздробления бетона сжатой зоны $c = 1,4$			
	1. Разрыв продольной растянутой арматуры 2. Раздробление бетона сжатой зоны до наступления текучести продольной растянутой арматуры $c = 1,6$	с учетом собствен- ного веса плиты	без учета собствен- ного веса плиты	без учета собственного веса плиты
1ПК62.10-4,5.АТ \bar{V} -С7	1,4	$\geq 11,52$ (≥ 1138)	$\geq 7,92$ (≥ 808)	$7,92 > Q \geq 6,72$ ($808 > Q \geq 686$)
1ПК62.10-4,5.АТ \bar{V} -С8	1,6	$\geq 12,74$ (≥ 1300)	$\geq 9,51$ (≥ 970)	$9,51 > Q \geq 8,08$ ($970 > Q \geq 824$)
1ПК62.10-4,5.АТ \bar{V} -С9				
1ПК62.10-6.АТ \bar{V} -С7	1,4	$\geq 13,29$ (≥ 1356)	$\geq 10,06$ (≥ 1026)	$10,06 > Q \geq 8,55$ ($1026 > Q \geq 872$)
1ПК62.10-6.АТ \bar{V} -С8	1,6	$\geq 15,19$ (≥ 1550)	$\geq 11,96$ (≥ 1220)	$11,96 > Q \geq 10,16$ ($1220 > Q \geq 1037$)
1ПК62.10-6.АТ \bar{V} -С9				
1ПК62.10-8.АТ \bar{V} -С7	1,4	$\geq 16,15$ (≥ 1648)	$\geq 12,92$ (≥ 1318)	$12,92 > Q \geq 10,98$ ($1318 > Q \geq 1120$)
1ПК62.10-8.АТ \bar{V} -С8	1,6	$\geq 18,45$ (≥ 1883)	$\geq 15,22$ (≥ 1553)	$15,22 > Q \geq 12,94$ ($1553 > Q \geq 1320$)
1ПК62.10-8.АТ \bar{V} -С9				
1ПК62.12-4,5.АТ \bar{V} -С7	1,4	$\geq 11,07$ (≥ 1130)	$\geq 7,84$ (≥ 800)	$7,84 > Q \geq 6,66$ ($800 > Q \geq 680$)
1ПК62.12-4,5.АТ \bar{V} -С8	1,6	$\geq 12,55$ (≥ 1291)	$\geq 9,42$ (≥ 961)	$9,42 > Q \geq 8,01$ ($961 > Q \geq 817$)
1ПК62.12-4,5.АТ \bar{V} -С9				
1ПК62.12-6.АТ \bar{V} -С7	1,4	$\geq 13,20$ (≥ 1347)	$\geq 9,97$ (≥ 1017)	$9,97 > Q \geq 8,47$ ($1017 > Q \geq 864$)
1ПК62.12-6.АТ \bar{V} -С8	1,6	$\geq 15,08$ (≥ 1539)	$\geq 11,85$ (≥ 1209)	$11,85 > Q \geq 10,07$ ($1209 > Q \geq 1028$)
1ПК62.12-6.АТ \bar{V} -С9				
1ПК62.12-8.АТ \bar{V} -С7	1,4	$\geq 16,04$ (≥ 1637)	$\geq 12,81$ (≥ 1307)	$12,81 > Q \geq 10,89$ ($1307 > Q \geq 1111$)
1ПК62.12-8.АТ \bar{V} -С8	1,6	$\geq 18,33$ (≥ 1870)	$\geq 15,09$ (≥ 1540)	$15,09 > Q \geq 12,83$ ($1540 > Q \geq 1309$)
1ПК62.12-8.АТ \bar{V} -С9				

И.В. Члоба, подпись и дата
И.В. Члоба, №

1.141.1-40с.1-ТТ

Лист

17

24003 33

Данные для испытаний. Проверка прочности
по ГОСТ 8829-85 Продолжение таблицы 4

Марка плит	Виды разрушений и величина коэффициента «с»	Величина разрушающей нагрузки q , кПа / (кгс/м ²)		
		при которой плиты призна- ются годными		при которой требуется пов- торное испытание
		с учетом собствен- ного веса плиты	без учета собствен- ного веса плиты	без учета собственного беса плиты
1ПК62.15-4.5.АТ \bar{V} -С7	1,4	$\geq 11,28$ (≥ 1151)	$\geq 7,85$ (≥ 801)	$7,85 > q \geq 6,67$ ($801 > q \geq 681$)
1ПК62.15-4.5.АТ \bar{V} -С8		$\geq 12,89$ (≥ 1315)	$\geq 9,46$ (≥ 965)	$9,46 > q \geq 8,04$ ($965 > q \geq 820$)
1ПК62.15-4.5.АТ \bar{V} -С9	1,6	$\geq 13,39$ (≥ 1366)	$\geq 9,96$ (≥ 1016)	$9,96 > q \geq 8,47$ ($1016 > q \geq 864$)
1ПК62.15-6.АТ \bar{V} -С7	1,4	$\geq 15,31$ (≥ 1562)	$\geq 11,88$ (≥ 1212)	$11,88 > q \geq 10,09$ ($1212 > q \geq 1030$)
1ПК62.15-6.АТ \bar{V} -С8		$\geq 16,21$ (≥ 1654)	$\geq 12,79$ (≥ 1304)	$12,79 > q \geq 10,86$ ($1304 > q \geq 1108$)
1ПК62.15-6.АТ \bar{V} -С9	1,6	$\geq 18,52$ (≥ 1890)	$\geq 15,09$ (≥ 1540)	$15,09 > q \geq 12,83$ ($1540 > q \geq 1309$)
1ПК71.10-4,5.АТ \bar{V} -С7	1,4	$\geq 11,52$ (≥ 1138)	$\geq 7,92$ (≥ 808)	$7,92 > q \geq 6,72$ ($808 > q \geq 686$)
1ПК71.10-4,5.АТ \bar{V} -С8		$\geq 12,74$ (≥ 1300)	$\geq 9,51$ (≥ 970)	$9,51 > q \geq 8,08$ ($970 > q \geq 824$)
1ПК71.10-4,5.АТ \bar{V} -С9	1,6	$\geq 13,29$ (≥ 1356)	$\geq 10,06$ (≥ 1026)	$10,06 > q \geq 8,55$ ($1026 > q \geq 872$)
1ПК71.10-6.АТ \bar{V} -С7	1,4	$\geq 15,50$ (≥ 1550)	$\geq 11,96$ (≥ 1220)	$11,96 > q \geq 10,16$ ($1220 > q \geq 1037$)
1ПК71.10-6.АТ \bar{V} -С8		$\geq 16,15$ (≥ 1648)	$\geq 12,92$ (≥ 1318)	$12,92 > q \geq 10,98$ ($1318 > q \geq 1120$)
1ПК71.10-6.АТ \bar{V} -С9	1,6	$\geq 18,45$ (≥ 1883)	$\geq 15,22$ (≥ 1553)	$15,22 > q \geq 12,94$ ($1553 > q \geq 1320$)

инв. номер, год и дата ввода в эксплуатацию

1.141.1-40с.1-ТТ

Лист

18

Данные для испытаний. Проверка прочности
по ГОСТ 8829-85 Продолжение таблицы 4

Марка плит	Виды разрушений и величина коэффициента «с»	Величина разрушающей нагрузки q , кПа/(кгс/м ²)		
		при которой плиты признаются годными		при которой требуется повторное испытание
		с учетом собственного веса плиты	без учета собственного веса плиты	без учета собственного веса плиты
ПК 71.12-4,5. АТ \bar{V} -С7	1.Текучесть продольной растянутой арматуры до наступления раздробления бетона сжатой зоны $c = 1,4$	$\geq 11,07$	$\geq 7,84$	$7,84 > q \geq 6,68$
		(≥ 1130)	(≥ 800)	($800 > q \geq 680$)
ПК 71.12-4,5. АТ \bar{V} -С8	1.Разрыв продольной растянутой арматуры 2. Раздробление бетона сжатой зоны до наступления текучести продольной растянутой арматуры $c = 1,6$	$\geq 12,65$	$\geq 9,42$	$9,42 > q \geq 8,01$
		(≥ 1291)	(≥ 961)	($961 > q \geq 817$)
ПК 71.12-6. АТ \bar{V} -С7	1,4	$\geq 13,20$	$\geq 9,97$	$9,97 > q \geq 8,47$
		(≥ 1347)	(≥ 1017)	($1017 > q \geq 864$)
ПК 71.12-6. АТ \bar{V} -С8	1,6	$\geq 15,08$	$\geq 11,85$	$11,85 > q \geq 10,07$
		(≥ 1539)	(≥ 1209)	($1209 > q \geq 1028$)
ПК 71.12-8. АТ \bar{V} -С7	1,4	$\geq 16,04$	$\geq 12,81$	$12,81 > q \geq 10,89$
		(≥ 1637)	(≥ 1307)	($1307 > q \geq 1111$)
ПК 71.12-8. АТ \bar{V} -С8	1,6	$\geq 18,33$	$\geq 15,09$	$15,09 > q \geq 12,83$
		(≥ 1870)	(≥ 1540)	($1540 > q \geq 1309$)
ПК 71.15-4,5. АТ \bar{V} -С7	1,4	$\geq 11,28$	$\geq 7,85$	$7,85 > q \geq 6,67$
		(≥ 1151)	(≥ 801)	($801 > q \geq 681$)
ПК 71.15-4,5. АТ \bar{V} -С8	1,6	$\geq 12,89$	$\geq 9,46$	$9,46 > q \geq 8,04$
		(≥ 1315)	(≥ 965)	($965 > q \geq 820$)
ПК 71.15-6. АТ \bar{V} -С7	1,4	$\geq 13,39$	$\geq 9,96$	$9,96 > q \geq 8,47$
		(≥ 1366)	(≥ 1016)	($1016 > q \geq 864$)
ПК 71.15-6. АТ \bar{V} -С8	1,6	$\geq 15,31$	$\geq 11,88$	$11,88 > q \geq 10,09$
		(≥ 1562)	(≥ 1212)	($1212 > q \geq 1030$)
ПК 71.15-8. АТ \bar{V} -С7	1,4	$\geq 16,21$	$\geq 12,79$	$12,79 > q \geq 10,86$
		(≥ 1654)	(≥ 1304)	($1304 > q \geq 1108$)
ПК 71.15-8. АТ \bar{V} -С8	1,6	$\geq 18,52$	$\geq 15,09$	$15,09 > q \geq 12,83$
		(≥ 1890)	(≥ 1540)	($1540 > q \geq 1309$)

ИНВ. № подл.

Взам. инв. №

подпись и дата

1.141.1-40с \bar{I} -ТТ

Лист

19

Данные для испытаний. Проверка жесткости по ГОСТ 8829-85
Таблица 5

Марка плит	Срок испытания плит после их изготовления в сутках	Контроль-ная нагрузка за вычетом собственного веса плиты (кг/кв.м)	f _{дл} / f _{проб} %	Прогиб от приложенной контрольной нагрузки f _к , см	Прогиб f измеренный (см. ГОСТ п. 6.2), см	
					При котором плиты признаются годными	При котором требуется повторное испытание
1ПК47.10-8. АТУ-С7	14	$\frac{7,58}{(773)}$	24	0,27	0,33	$0,33 < f \leq 0,35$
1ПК47.10-8. АТУ-С8	28	$\frac{7,48}{(763)}$	24	0,27	0,32	$0,32 < f \leq 0,35$
1ПК47.10-8. АТУ-С9	100	$\frac{7,30}{(745)}$	24	0,26	0,32	$0,32 < f \leq 0,34$
1ПК47.12-8. АТУ-С7	14	$\frac{7,51}{(766)}$	24	0,27	0,32	$0,32 < f \leq 0,35$
1ПК47.12-8. АТУ-С8	28	$\frac{7,41}{(756)}$	24	0,27	0,32	$0,32 < f \leq 0,35$
1ПК47.12-8. АТУ-С9	100	$\frac{7,24}{(739)}$	24	0,26	0,32	$0,32 < f \leq 0,34$
1ПК47.15-8. АТУ-С7	14	$\frac{7,44}{(759)}$	56	0,44	0,52	$0,52 < f \leq 0,57$
1ПК47.15-8. АТУ-С8	28	$\frac{7,35}{(750)}$	56	0,43	0,52	$0,52 < f \leq 0,56$
1ПК47.15-8. АТУ-С9	100	$\frac{7,20}{(735)}$	56	0,42	0,51	$0,51 < f \leq 0,55$
1ПК59.10-4,5. АТУ-С7	14	$\frac{4,15}{(423)}$	34	0,37	0,44	$0,44 < f \leq 0,48$
1ПК59.10-4,5. АТУ-С8	28	$\frac{4,09}{(417)}$	34	0,37	0,44	$0,44 < f \leq 0,48$
1ПК59.10-4,5. АТУ-С9	100	$\frac{3,98}{(406)}$	34	0,36	0,43	$0,43 < f \leq 0,47$
1ПК59.10-6. АТУ-С7	14	$\frac{5,67}{(579)}$	38	0,51	0,61	$0,61 < f \leq 0,66$
1ПК59.10-6. АТУ-С8	28	$\frac{5,59}{(570)}$	38	0,51	0,61	$0,61 < f \leq 0,66$
1ПК59.10-6. АТУ-С9	100	$\frac{5,42}{(553)}$	38	0,50	0,60	$0,61 < f \leq 0,65$
1ПК59.10-8. АТУ-С7	14	$\frac{7,56}{(771)}$	97	1,04	1,14	$1,14 < f \leq 1,20$
1ПК59.10-8. АТУ-С8	28	$\frac{7,42}{(757)}$	97	1,02	1,12	$1,12 < f \leq 1,18$
1ПК59.10-8. АТУ-С9	100	$\frac{7,18}{(733)}$	97	0,99	1,09	$1,09 < f \leq 1,14$

Данные для испытаний. Проверка жесткости по ГОСТ 8829-85
Продолжение таблицы 5

Марка плит	Срок испытан- ия плиты после их изготовле- ния в сутках	Контрольная нагрузка за вычетом собствен- ного веса плиты кПа(кгс/см ²)	f _{дл} f _{пред} %	Приложен- ной кон- трольной нагрузки f _к , см	Прогиб f измеренный (см. ГОСТ п. 6.2), см.	
					при котором плиты призна- ются годными	при котором требуется пов- торное испытание
1ПК59.12-4.5.АТЦ-С7	14	$\frac{4,11}{(419)}$	35	0,37	0,44	$0,44 < f < 0,48$
1ПК59.12-4.5.АТЦ-С8	28	$\frac{4,05}{(413)}$	35	0,36	0,44	$0,44 < f < 0,47$
1ПК59.12-4.5.АТЦ-С9	100	$\frac{3,95}{(403)}$	35	0,36	0,43	$0,43 < f < 0,47$
1ПК59.12-6.АТЦ-С7	14	$\frac{5,63}{(574)}$	61	0,65	0,78	$0,78 < f < 0,85$
1ПК59.12-6.АТЦ-С8	28	$\frac{5,55}{(566)}$	61	0,64	0,77	$0,77 < f < 0,84$
1ПК59.12-6.АТЦ-С9	100	$\frac{5,39}{(550)}$	61	0,63	0,75	$0,75 < f < 0,81$
1ПК59.12-8.АТЦ-С7	14	$\frac{7,51}{(766)}$	91	0,99	1,09	$1,09 < f \leq 1,14$
1ПК59.12-8.АТЦ-С8	28	$\frac{7,37}{(752)}$	91	0,97	1,07	$1,07 < f \leq 1,12$
1ПК59.12-8.АТЦ-С9	100	$\frac{7,12}{(727)}$	91	0,94	1,03	$1,03 < f \leq 1,08$
1ПК59.15-4.5.АТЦ-С7	14	$\frac{4,09}{(417)}$	58	0,51	0,62	$0,62 < f \leq 0,67$
1ПК59.15-4.5.АТЦ-С8	28	$\frac{4,04}{(412)}$	58	0,51	0,61	$0,61 < f \leq 0,66$
1ПК59.15-4.5.АТЦ-С9	100	$\frac{3,94}{(402)}$	58	0,50	0,60	$0,60 < f \leq 0,65$
1ПК59.15-6.АТЦ-С7	14	$\frac{5,61}{(572)}$	75	0,73	0,88	$0,88 < f \leq 0,95$
1ПК59.15-6.АТЦ-С8	28	$\frac{5,52}{(563)}$	75	0,72	0,87	$0,87 < f \leq 0,94$
1ПК59.15-6.АТЦ-С9	100	$\frac{5,37}{(548)}$	75	0,71	0,85	$0,85 < f \leq 0,92$
1ПК59.15-8.АТЦ-С7	14	$\frac{7,47}{(762)}$	89	0,96	1,06	$1,06 < f \leq 1,11$
1ПК59.15-8.АТЦ-С8	28	$\frac{7,34}{(749)}$	89	0,94	1,04	$1,04 < f \leq 1,09$
1ПК59.15-8.АТЦ-С9	100	$\frac{7,10}{(724)}$	89	0,91	1,00	$1,00 < f \leq 1,05$

ИЗМ. № 1

поп. и дата

ИЗМ. № 1

1.141.1-40e1-ТТ

Лист

21

Данные для испытаний. Проверка жесткости по ГОСТ 8829-85
Продолжение таблицы 5

Марка плит	Срок испытания после их изготовления в сутках	Контрольная нагрузка за вычетом собственного веса плиты (кПа/кгс/м ²)	f _{дл} / f _{проб} %	Прогиб от приложенной контрольной нагрузки f _к , см	Прогиб f измеренный (см. ГОСТ п. 6.2), см	
					При котором плиты признаются годными	При котором требуется повторное испытание
1ПК62.10-4,5. АтV-C7	14	$\frac{4,17}{(426)}$	59	0,57	0,69	$0,69 < f \leq 0,74$
1ПК62.10-4,5. АтV-C8	28	$\frac{4,11}{(419)}$	59	0,56	0,68	$0,68 < f \leq 0,73$
1ПК62.10-4,5. АтV-C9	100	$\frac{3,99}{(407)}$	59	0,55	0,66	$0,66 < f \leq 0,71$
1ПК62.10-6. АтV-C7	14	$\frac{5,69}{(581)}$	92	0,95	1,05	$1,05 < f \leq 1,10$
1ПК62.10-6. АтV-C8	28	$\frac{5,60}{(571)}$	92	0,94	1,03	$1,03 < f \leq 1,08$
1ПК62.10-6. АтV-C9	100	$\frac{5,42}{(553)}$	92	0,91	1,00	$1,00 < f \leq 1,05$
1ПК62.10-8. АтV-C7	14	$\frac{7,57}{(772)}$	100	1,18	1,30	$1,30 < f \leq 1,36$
1ПК62.10-8. АтV-C8	28	$\frac{7,42}{(757)}$	100	1,16	1,27	$1,27 < f \leq 1,33$
1ПК62.10-8. АтV-C9	100	$\frac{7,14}{(729)}$	100	1,11	1,23	$1,23 < f \leq 1,28$
1ПК62.12-4,5. АтV-C7	14	$\frac{4,14}{(422)}$	84	0,78	0,93	$0,93 < f \leq 1,01$
1ПК62.12-4,5. АтV-C8	28	$\frac{4,08}{(416)}$	84	0,77	0,92	$0,92 < f \leq 1,00$
1ПК62.12-4,5. АтV-C9	100	$\frac{3,96}{(404)}$	84	0,75	0,90	$0,90 < f \leq 0,97$
1ПК62.12-6. АтV-C7	14	$\frac{5,65}{(577)}$	54	0,67	0,80	$0,80 < f \leq 0,87$
1ПК62.12-6. АтV-C8	28	$\frac{5,56}{(567)}$	54	0,66	0,79	$0,79 < f \leq 0,86$
1ПК62.12-6. АтV-C9	100	$\frac{5,38}{(549)}$	54	0,64	0,77	$0,77 < f \leq 0,83$
1ПК62.12-8. АтV-C7	14	$\frac{7,52}{(767)}$	98	1,15	1,27	$1,27 < f \leq 1,33$
1ПК62.12-8. АтV-C8	28	$\frac{7,37}{(752)}$	98	1,13	1,24	$1,24 < f \leq 1,30$
1ПК62.12-8. АтV-C9	100	$\frac{7,10}{(724)}$	98	1,09	1,20	$1,20 < f \leq 1,25$

Взам.инв.№

инв.№ табл. подпись и дата

1.141.1-40с.1-77

Лист

22

24003 38

Данные для испытаний. Проверка жесткости по ГОСТ 8829-85
Продолжение таблицы 5

Марка плит	Срок испытания плит после их изготовления в сутках	Контрольная нагрузка за вычетом собственной массы плиты, кПа (кгс/м ²)	f _{дл} / f _{пред} %	Прогиб от приложенной контрольной нагрузки, см	Прогиб f измеренный (см. ГОСТ п. 6.2), см	
					При котором плиты признаются годными	При котором требуется повторное испытание
ПК62.15-4,5.АтV-С7	14	$\frac{4,09}{(417)}$	49	0,48	0,57	$0,57 < f \leq 0,62$
ПК62.15-4,5.АтV-С8	28	$\frac{4,03}{(411)}$	49	0,47	0,56	$0,56 < f \leq 0,61$
ПК62.15-4,5.АтV-С9	100	$\frac{3,92}{(400)}$	49	0,46	0,55	$0,55 < f \leq 0,59$
ПК62.15-6.АтV-С7	14	$\frac{5,64}{(575)}$	92	0,93	1,02	$1,02 < f \leq 1,07$
ПК62.15-6.АтV-С8	28	$\frac{5,54}{(565)}$	92	0,91	1,01	$1,01 < f \leq 1,05$
ПК62.15-6.АтV-С9	100	$\frac{5,36}{(547)}$	92	0,89	0,98	$0,98 < f \leq 1,02$
ПК62.15-8.АтV-С7	14	$\frac{7,49}{(764)}$	84	1,01	1,21	$1,21 < f \leq 1,31$
ПК62.15-8.АтV-С8	28	$\frac{7,33}{(748)}$	84	0,99	1,19	$1,19 < f \leq 1,29$
ПК62.15-8.АтV-С9	100	$\frac{7,06}{(720)}$	84	0,95	1,14	$1,14 < f \leq 1,24$
ПК71.10-4,5.АтV-С7	14	$\frac{4,18}{(427)}$	63	0,78	0,94	$0,94 < f \leq 1,02$
ПК71.10-4,5.АтV-С8	28	$\frac{4,10}{(418)}$	63	0,77	0,93	$0,93 < f \leq 1,00$
ПК71.10-4,5.АтV-С9	100	$\frac{3,93}{(401)}$	63	0,76	0,91	$0,91 < f \leq 0,98$
ПК71.10-6.АтV-С7	14	$\frac{5,77}{(589)}$	71	1,01	1,21	$1,21 < f \leq 1,31$
ПК71.10-6.АтV-С8	28	$\frac{5,59}{(570)}$	71	0,99	1,18	$1,18 < f \leq 1,28$
ПК71.10-6.АтV-С9	100	$\frac{5,34}{(545)}$	71	0,94	1,13	$1,13 < f \leq 1,22$
ПК71.10-8.АтV-С7	14	$\frac{7,55}{(770)}$	80	1,42	1,71	$1,71 < f \leq 1,85$
ПК71.10-8.АтV-С8	28	$\frac{7,34}{(749)}$	80	1,40	1,67	$1,67 < f \leq 1,81$
ПК71.10-8.АтV-С9	100	$\frac{6,96}{(710)}$	80	1,34	1,61	$1,61 < f \leq 1,75$

ИНВ. № подл. подписи и дата

ИНВ. № подл. подписи и дата

1.141.1-40с1-77

Лист

23

Данные для испытаний. Проверка жесткости по ГОСТ 8829-85
Продолжение таблицы 5

Марка плит	Срок испытания плиты после их изготовления в сутках	Контрольная нагрузка за вычетом собственного веса плиты $k_{Па}/(k_{св}/M)$	$f_{эл}$ $f_{пред}$ %	Прогиб от приложенной контрольной нагрузки f_k , см	Прогиб f измеренный (см. ГОСТ п. 6.2), см	
					При котором плиты признаются годными	При котором требуется повторное испытание
1ПК71.12-4,5.А1У-С7	14	$\frac{4,16}{(424)}$	63	0,78	0,93	$0,93 < f \leq 1,01$
1ПК71.12-4,5.А1У-С8	28	$\frac{4,07}{(415)}$	63	0,77	0,92	$0,92 < f \leq 1,00$
1ПК71.12-4,5.А1У-С9	100	$\frac{3,82}{(390)}$	63	0,75	0,90	$0,90 < f \leq 0,98$
1ПК71.12-6.А1У-С7	14	$\frac{5,68}{(580)}$	70	1,07	1,28	$1,28 < f \leq 1,39$
1ПК71.12-6.А1У-С8	28	$\frac{5,55}{(566)}$	70	1,05	1,26	$1,26 < f \leq 1,37$
1ПК71.12-6.А1У-С9	100	$\frac{5,30}{(541)}$	70	1,02	1,23	$1,23 < f \leq 1,33$
1ПК71.12-8.А1У-С7	14	$\frac{7,50}{(765)}$	78	1,41	1,70	$1,70 < f \leq 1,84$
1ПК71.12-8.А1У-С8	28	$\frac{7,28}{(743)}$	78	1,39	1,66	$1,66 < f \leq 1,80$
1ПК71.12-8.А1У-С9	100	$\frac{6,90}{(704)}$	78	1,33	1,60	$1,60 < f \leq 1,73$
1ПК71.15-4,5.А1У-С7	14	$\frac{4,15}{(423)}$	86	0,87	0,96	$0,96 < f \leq 1,01$
1ПК71.15-4,5.А1У-С8	28	$\frac{4,06}{(414)}$	86	0,86	0,94	$0,94 < f \leq 0,99$
1ПК71.15-4,5.А1У-С9	100	$\frac{3,90}{(398)}$	86	0,82	0,91	$0,91 < f \leq 0,95$
1ПК71.15-6.А1У-С7	14	$\frac{5,66}{(578)}$	74	1,00	1,20	$1,20 < f \leq 1,30$
1ПК71.15-6.А1У-С8	28	$\frac{5,53}{(564)}$	74	0,97	1,17	$1,17 < f \leq 1,27$
1ПК71.15-6.А1У-С9	100	$\frac{5,28}{(539)}$	74	0,93	1,12	$1,12 < f \leq 1,21$
1ПК71.15-8.А1У-С7	14	$\frac{7,48}{(763)}$	92	1,38	1,52	$1,52 < f \leq 1,59$
1ПК71.15-8.А1У-С8	28	$\frac{7,27}{(742)}$	92	1,35	1,48	$1,48 < f \leq 1,55$
1ПК71.15-8.А1У-С9	100	$\frac{6,90}{(704)}$	92	1,28	1,40	$1,40 < f \leq 1,47$

ИНБ, № подл., подпись и дата

Взам. инв. №

1.141.1-40с1-77

Лист

24

24003 40

Данные для испытаний. Проверка трещиностойкости
по ГОСТ 8829-85

Таблица 6

Марка плит	Срок испытания плит после их изготовления в сутках			Контрольная ширина рас- крытия тре- щин (см. табл. 2 прил. 3 ГОСТ), мм
	14	28	100	
	Контрольная нагрузка за вычетом собственного веса плиты, кПа/(кгс/м ²)			
1ПК47.10-8.АТ \bar{V} -С7	$\frac{7,58}{(773)}$	$\frac{7,48}{(763)}$	$\frac{7,30}{(745)}$	0,20
1ПК47.10-8.АТ \bar{V} -С8				
1ПК47.10-8.АТ \bar{V} -С9				
1ПК47.12-8.АТ \bar{V} -С7	$\frac{7,51}{(766)}$	$\frac{7,41}{(756)}$	$\frac{7,24}{(739)}$	
1ПК47.12-8.АТ \bar{V} -С8				
1ПК47.12-8.АТ \bar{V} -С9				
1ПК47.15-8.АТ \bar{V} -С7	$\frac{7,44}{(759)}$	$\frac{7,35}{(750)}$	$\frac{7,20}{(735)}$	
1ПК47.15-8.АТ \bar{V} -С8				
1ПК47.15-8.АТ \bar{V} -С9				
1ПК59.10-4,5.АТ \bar{V} -С7	$\frac{4,15}{(423)}$	$\frac{4,08}{(417)}$	$\frac{3,98}{(406)}$	
1ПК59.10-4,5.АТ \bar{V} -С8				
1ПК59.10-4,5.АТ \bar{V} -С9				
1ПК59.10-6.АТ \bar{V} -С7	$\frac{5,67}{(579)}$	$\frac{5,59}{(570)}$	$\frac{5,42}{(553)}$	
1ПК59.10-6.АТ \bar{V} -С8				
1ПК59.10-6.АТ \bar{V} -С9				
1ПК59.10-8.АТ \bar{V} -С7	$\frac{7,56}{(771)}$	$\frac{7,42}{(757)}$	$\frac{7,17}{(732)}$	
1ПК59.10-8.АТ \bar{V} -С8				
1ПК59.10-8.АТ \bar{V} -С9				
1ПК59.12-4,5.АТ \bar{V} -С7	$\frac{4,11}{(419)}$	$\frac{4,05}{(413)}$	$\frac{3,95}{(403)}$	
1ПК59.12-4,5.АТ \bar{V} -С8				
1ПК59.12-4,5.АТ \bar{V} -С9				
1ПК59.12-6.АТ \bar{V} -С7	$\frac{5,63}{(574)}$	$\frac{5,54}{(565)}$	$\frac{5,39}{(550)}$	
1ПК59.12-6.АТ \bar{V} -С8				
1ПК59.12-6.АТ \bar{V} -С9				

ИНБ, № подл. - подпись и дата

7. 141. 1-4001-ТТ

Лист

25

Данные для испытаний. Проверка трещиностойкости
по ГОСТ 8829-85

Продолжение таблицы 6

Марка плит	Срок испытания плит после их изготовления в сутках			Контрольная ширина рас- крытия тре- щин (см. табл. 2 прил. 3 ГОСТ), мм
	14	28	100	
	Контрольная нагрузка за вычетом собственного веса плиты, кПа / (кгс/м ²)			
1ПК59.12-8. АТ \bar{V} -С7	$\frac{7,50}{(765)}$	$\frac{7,37}{(752)}$	$\frac{7,12}{(727)}$	0,20
1ПК59.12-8. АТ \bar{V} -С8				
1ПК59.12-8. АТ \bar{V} -С9				
1ПК59.15-4,5. АТ \bar{V} -С7				
1ПК59.15-4,5. АТ \bar{V} -С8	$\frac{4,10}{(418)}$	$\frac{4,04}{(412)}$	$\frac{3,94}{(402)}$	
1ПК59.15-4,5. АТ \bar{V} -С9				
1ПК59.15-6. АТ \bar{V} -С7				
1ПК59.15-6. АТ \bar{V} -С8	$\frac{5,61}{(572)}$	$\frac{5,52}{(563)}$	$\frac{5,37}{(548)}$	
1ПК59.15-6. АТ \bar{V} -С9				
1ПК59.15-8. АТ \bar{V} -С7				
1ПК59.15-8. АТ \bar{V} -С8	$\frac{7,47}{(762)}$	$\frac{7,34}{(749)}$	$\frac{7,10}{(724)}$	
1ПК59.15-8. АТ \bar{V} -С9				
1ПК62.10-4,5. АТ \bar{V} -С7				
1ПК62.10-4,5. АТ \bar{V} -С8	$\frac{4,17}{(426)}$	$\frac{4,11}{(419)}$	$\frac{3,98}{(406)}$	
1ПК62.10-4,5. АТ \bar{V} -С9				
1ПК62.10-6. АТ \bar{V} -С7				
1ПК62.10-6. АТ \bar{V} -С8	$\frac{5,69}{(581)}$	$\frac{5,60}{(571)}$	$\frac{5,42}{(553)}$	
1ПК62.10-6. АТ \bar{V} -С9				
1ПК62.10-8. АТ \bar{V} -С7				
1ПК62.10-8. АТ \bar{V} -С8	$\frac{7,57}{(772)}$	$\frac{7,42}{(757)}$	$\frac{7,14}{(729)}$	
1ПК62.10-8. АТ \bar{V} -С9				
1ПК62.12-4,5. АТ \bar{V} -С7				
1ПК62.12-4,5. АТ \bar{V} -С8	$\frac{4,14}{(422)}$	$\frac{4,07}{(415)}$	$\frac{3,96}{(404)}$	
1ПК62.12-4,5. АТ \bar{V} -С9				

инв. № подл. подпись и дата

Взам. инв. №

1. 141.1-40с1-ТТ

Лист

26

24003 42

Данные для испытаний. Проверка трещиностойкости
по ГОСТ 8829-85 Продолжение таблицы 6

Марка плит	Срок испытания: плит после их изготовления в сутках			Контрольная ширина рас- крытия тре- щин (см. таб.2 прил.3 ГОСТ), мм
	14	28	100	
ПК62.12-6.АТ \bar{V} -С7 ПК62.12-6.АТ \bar{V} -С8 ПК62.12-6.АТ \bar{V} -С9	$\frac{5,65}{(577)}$	$\frac{5,58}{(569)}$	$\frac{5,38}{(549)}$	0,20
ПК62.12-8.АТ \bar{V} -С7 ПК62.12-8.АТ \bar{V} -С8 ПК62.12-8.АТ \bar{V} -С9	$\frac{5,52}{(767)}$	$\frac{7,37}{(752)}$	$\frac{7,10}{(724)}$	
ПК62.15-4,5.АТ \bar{V} -С7 ПК62.15-4,5.АТ \bar{V} -С8 ПК62.15-4,5.АТ \bar{V} -С9	$\frac{4,09}{(417)}$	$\frac{4,03}{(411)}$	$\frac{3,92}{(400)}$	
ПК62.15-6.АТ \bar{V} -С7 ПК62.15-6.АТ \bar{V} -С8 ПК62.15-6.АТ \bar{V} -С9	$\frac{5,64}{(575)}$	$\frac{5,54}{(565)}$	$\frac{5,36}{(547)}$	
ПК62.15-8.АТ \bar{V} -С7 ПК62.15-8.АТ \bar{V} -С8 ПК62.15-8.АТ \bar{V} -С9	$\frac{7,49}{(764)}$	$\frac{7,33}{(748)}$	$\frac{7,06}{(720)}$	
ПК71.10-4,5.АТ \bar{V} -С7 ПК71.10-4,5.АТ \bar{V} -С8 ПК71.10-4,5.АТ \bar{V} -С9	$\frac{4,18}{(427)}$	$\frac{4,10}{(418)}$	$\frac{3,93}{(401)}$	
ПК71.10-6.АТ \bar{V} -С7 ПК71.10-6.АТ \bar{V} -С8 ПК71.10-6.АТ \bar{V} -С9	$\frac{5,72}{(584)}$	$\frac{5,59}{(570)}$	$\frac{5,34}{(545)}$	
ПК71.10-8.АТ \bar{V} -С7 ПК71.10-8.АТ \bar{V} -С8 ПК71.10-8.АТ \bar{V} -С9	$\frac{7,55}{(770)}$	$\frac{7,34}{(749)}$	$\frac{6,96}{(710)}$	

инв.№ подл. подпись и дата в.д.м.инв.№

1.141.1-40 е 1-ТТ

Лист

27

Данные для испытаний. Проверка трещиностойкости
по ГОСТ 8829-85 Продолжение таблицы 6

Марка плит	Срок испытания плит после их изготовления в сутках			Контрольная ширина рас- крытия тре- щин (см. табл. 2 прил. 3 ГОСТ), мм
	14	28	100	
	Контрольная нагрузка за вычетом собственного веса плиты кПа (кгс/см ²)			
1ПК 71.12-4,5. АТ \bar{V} -С7 1ПК 71.12-4,5. АТ \bar{V} -С8 1ПК 71.12-4,5. АТ \bar{V} -С9	$\frac{4,16}{(424)}$	$\frac{4,07}{(415)}$	$\frac{3,91}{(399)}$	0,20
1ПК 71.12-6. АТ \bar{V} -С7 1ПК 71.12-6. АТ \bar{V} -С8 1ПК 71.12-6. АТ \bar{V} -С9	$\frac{5,68}{(580)}$	$\frac{5,55}{(566)}$	$\frac{5,30}{(541)}$	
1ПК 71.12-8. АТ \bar{V} -С7 1ПК 71.12-8. АТ \bar{V} -С8 1ПК 71.12-8. АТ \bar{V} -С9	$\frac{7,50}{(765)}$	$\frac{7,28}{(743)}$	$\frac{6,90}{(704)}$	
1ПК 71.15-4,5. АТ \bar{V} -С7 1ПК 71.15-4,5. АТ \bar{V} -С8 1ПК 71.15-4,5. АТ \bar{V} -С9	$\frac{4,15}{(423)}$	$\frac{4,06}{(414)}$	$\frac{3,90}{(398)}$	
1ПК 71.15-6. АТ \bar{V} -С7 1ПК 71.15-6. АТ \bar{V} -С8 1ПК 71.15-6. АТ \bar{V} -С9	$\frac{5,66}{(578)}$	$\frac{5,53}{(564)}$	$\frac{5,28}{(539)}$	
1ПК 71.15-8. АТ \bar{V} -С7 1ПК 71.15-8. АТ \bar{V} -С8 1ПК 71.15-8. АТ \bar{V} -С9	$\frac{7,48}{(763)}$	$\frac{7,27}{(742)}$	$\frac{6,90}{(704)}$	

ИНВ. № подл., подпись и дата [Взлом. ИНВ. №]

1.141.1-40с1-ТТ

Лист

28

*Перечень стандартов на
которые даны ссылки*

<i>ГОСТ 5781-82*</i>	<i>Сталь горячекатаная для армирования железобетонных конструкций. Технические условия.</i>
<i>ГОСТ 6727-80*</i>	<i>Проволока из низкоуглеродистой стали холодно-тянутая для армирования железобетонных конструкций. Технические условия</i>
<i>ГОСТ 8268-82</i>	<i>Гравий для строительных работ. Технические условия.</i>
<i>ГОСТ 8736-85</i>	<i>Песок для строительных работ. Технические условия.</i>
<i>ГОСТ 8829-85</i>	<i>Конструкции и изделия железобетонные сборные. Методы испытания нагружением и оценка прочности, жесткости и трещиностойкости.</i>
<i>ГОСТ 9561-76*</i>	<i>Плиты железобетонные многопустотные для перекрытий зданий и сооружений. Технические условия.</i>
<i>ГОСТ 10060-87</i>	<i>Бетоны. Методы контроля морозостойкости.</i>
<i>ГОСТ 10180-78</i>	<i>Бетоны. Методы определения прочности на сжатие и растяжение.</i>
<i>ГОСТ 10884-81*</i>	<i>Сталь стержневая арматурная, термомеханически и термически упрочненная периодического профиля. Технические условия.</i>
<i>ГОСТ 12730.0-78</i>	<i>Бетоны. Общие требования к методам определения плотности, влажности, водопоглощения, пористости и водонепроницаемости.</i>
<i>ГОСТ 12730.1-78</i>	<i>Бетоны. Метод определения плотности.</i>
<i>ГОСТ 12730.2-78</i>	<i>Бетоны. Метод определения влажности.</i>

- ГОСТ 13015.0-83* Конструкции и изделия бетонные и железобетонные сборные. Общие технические требования.
- ГОСТ 13015.1-83* Конструкции и изделия бетонные и железобетонные сборные. Правила приемки.
- ГОСТ 13015.2-83* Конструкции и изделия бетонные и железобетонные сборные. Правила маркировки.
- ГОСТ 13015.3-83* Конструкции и изделия бетонные и железобетонные сборные. Документ о качестве.
- ГОСТ 13015.4-84* Конструкции и изделия бетонные и железобетонные сборные. Правила транспортирования и хранения.
- ГОСТ 17623-87 Бетоны. Радиоизотопный метод определения прочности.
- ГОСТ 18105-86* Бетоны. Правила контроля прочности
- ГОСТ 21718-84 Материалы строительные. Диэлькометрический метод измерения влажности.
- ГОСТ 25192-82 Бетоны. Классификация и общие технические требования
- ГОСТ 25781-83* Е Формы стальные для изготовления железобетонных изделий. Технические условия.
- ГОСТ 26434-85 Плиты перекрытий железобетонные для жилых зданий. Типы и основные параметры.

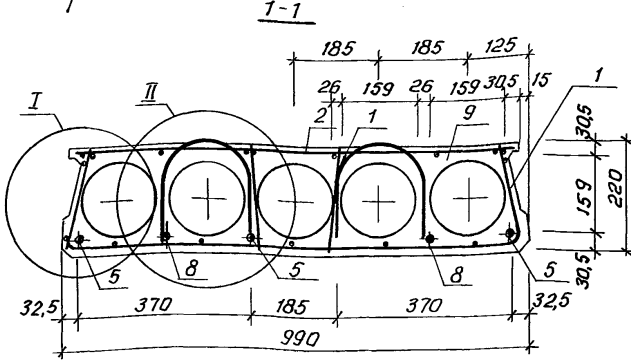
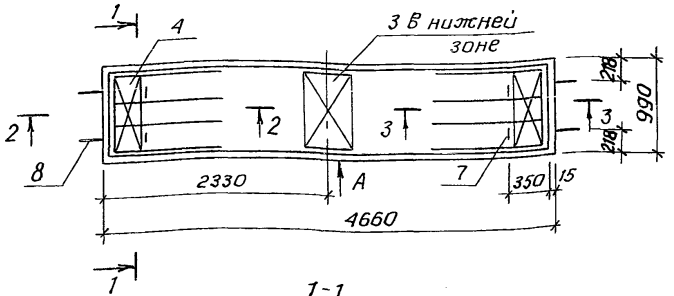

Обозначение	Марка	Масса, кг
1.141.1-	1ПК47.10-8.АтV-С7	1360
-1	1ПК47.10-8.АтV-С8	
-2	1ПК47.10-8.АтV-С9	

Технические требования см. 1.141.1-40е.1-ТТ
 Сечения 2-2, 3-3; узлы I, II; Вид „А“ см. 1.141.1-40е.1-1 п.2,3,4
 Спецификацию см. 1.141.1-40е.1-1 п.5

инв. № табл. подпись и дата взагл. инв. №

Разраб.	Кулажметова	Иван
Рассчит.	Лохваленская	Сидорова
Провер.	Акрамов	Иван
рук. гр.	Акрамов	Иван
ГИП	Сирот	Васильев
гл. спец.	Горбачкий	Иван
Нач. АПМЗ	Турсунбаева	Иван
Н. контр.	Заурберей	Иван

1.141.1-40е.1-1			
Плита перекрытия	Стация	Лист	Листов
	Р	1	5
1ПК47.10-8.АтV-С7...			
1ПК47.10-8.АтV-С9			
ТашЭНИУЭП			

2-2

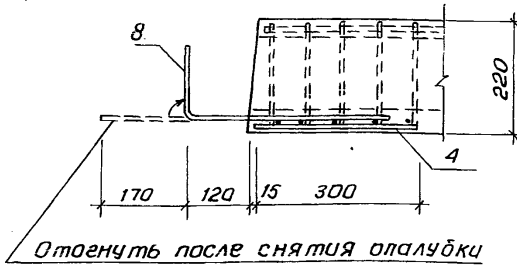

3-3

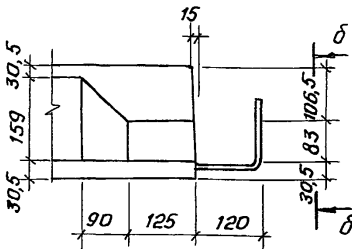

δ-δ

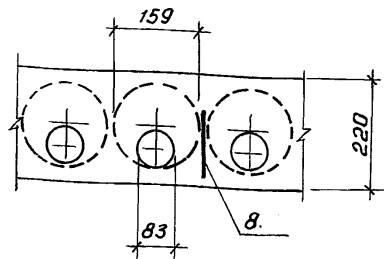

Анкерующие стержни поз. 8 крепить скрутками вязальной проволокой к горизонтальной сетке перед бетонированием

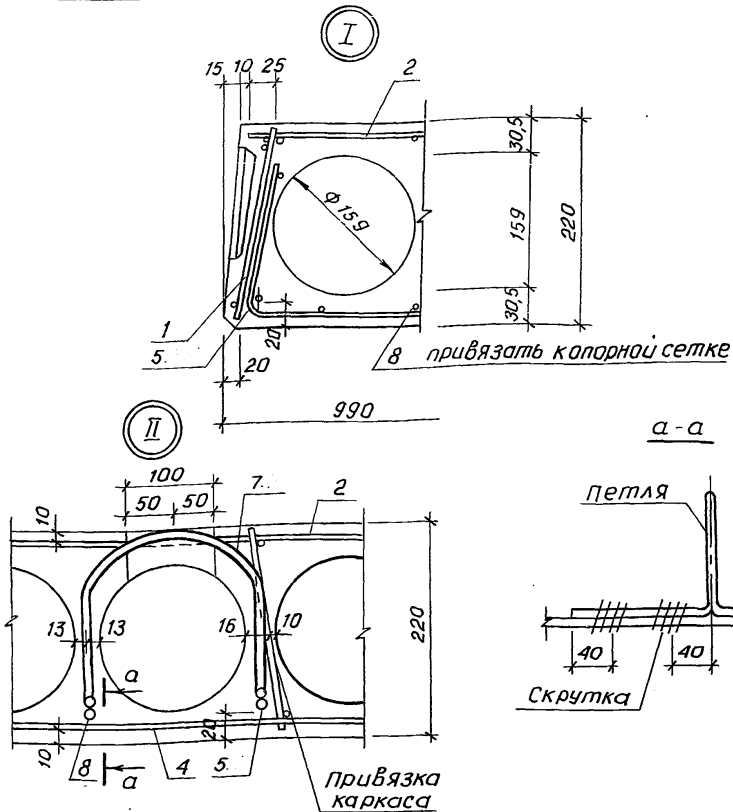

Петли крепить скрутками вязальной проволоки к рабочей арматуре и выпускам плиты.

Выемка для монтажной петли размером 100x150 мм устраивается после заглаживания поверхности плит перекрытия до пропаривания. В проекте должно быть указание о заделке выемки для монтажной петли бетоном класса В12,5 (М150) после установки плиты перекрытия.

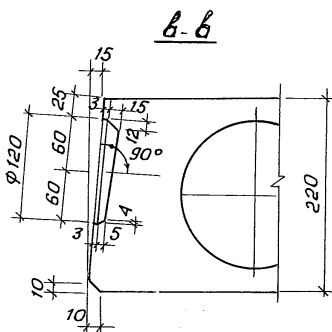
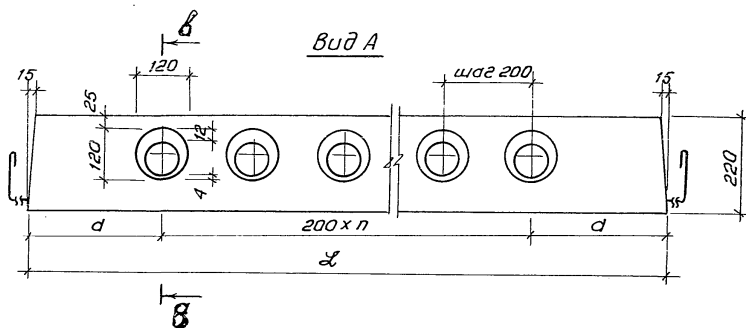

$L, \text{ мм}$	n	$d, \text{ мм}$
4660	20	330

УИВ. № подл. подпись и дата 6.30 м. УИВ. №

1.141.1-40с.1-1

Лист

4

Поз.	Наименование	Кол. на исп. 1.141.1-40с1-1			Обозначение
		—	1	2	
1	Каркас кр8	8	8	8	1.141.1-40с1-14 -7
2	Сетка с1	1	1	1	1.141.1-40с1-15
3	с21	1	1	1	1.141.1-40с1-17
4	с27	2	2	2	1.141.1-40с1-18
5	Стержень напрягаемый Т1	3	3	3	1.141.1-40с1-13
7	Петля П1	4	4	4	1.141.1-40с1-19
8	Стержень ОС1	4			-3
	ОС2		4		-4
	ОС3			4	-5
9	Бетон класса В20, м ³	0,544	0,544	0,544	

инв. № подл. подпись и дата взаим. инв. №

1.141.1-40с1-1

Лист

5

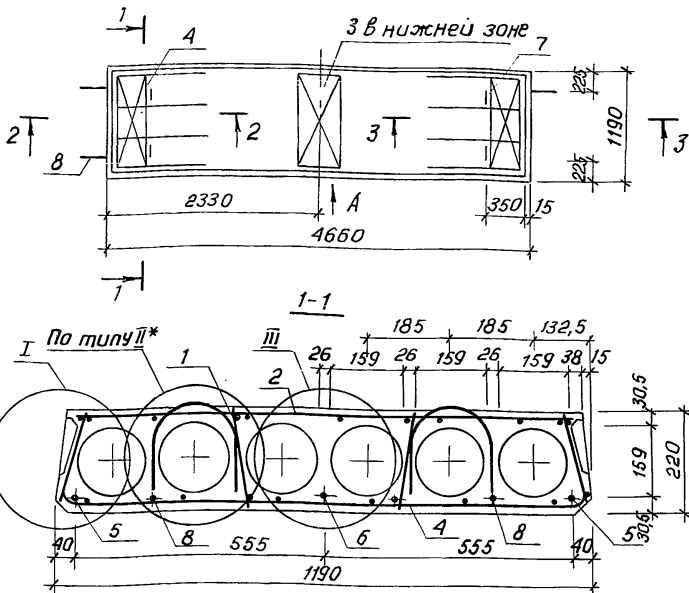

Обозначение	Марка	Масса, кг
1.141.1-	1ПК47.12-8. АТ V-C7	1650
-1	1ПК47.12-8. АТ V-C8	
-2	1ПК47.12-8. АТ V-C9	

Технические требования см. 1.141.1-40с 1-ТТ
 Сечения 2-2, 3-3; узлы I, II; вид "А" см. 1.141.1-40с 1-2 л 2, 3, 4
 Узел III см. 1.141.1-40с 1-2 л 2
 спецификацию см. 1.141.1-40с 1-2 л 2
 * для данного узла поз. 5. отсутствует

ИНВ. № подл. | подпись и дата | 16.03.2003 г. | И.В.М.

Разраб.	Кулашметов	<i>[Signature]</i>
Рассчит.	Похваленская	<i>[Signature]</i>
Провер.	Акрамов	<i>[Signature]</i>
Рук. гр.	Акрамов	<i>[Signature]</i>
ГЧП	Сирот	<i>[Signature]</i>
Ил. спец.	Горбачук	<i>[Signature]</i>
Нач. АИТ	Гурсунбаева	<i>[Signature]</i>
И. контр.	Захаров	<i>[Signature]</i>

Плита перекрытия
 1ПК47.12-8. АТ V-C7...
 1ПК47.12-8. АТ V-C9

1.141.1-40с 1-2

Стадия	Лист	Листов
Р	1	2

Таш ЗНУИЭП

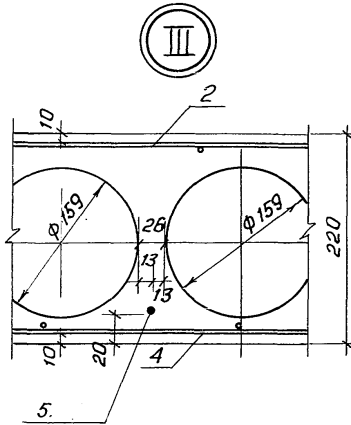

Поз.	Наименование	Кол. на исп. 1.141.1-40с1-2			Обозначение		
		—	1	2			
1	Каркас	кР8	8	8	8	1.141.1-40с1-14	-7
2	Сетка	с2	1	1	1	1.141.1-40с1-15	-1
3		с22	1	1	1	1.141.1-40с1-17	-1
4		с28	2	2	2	1.141.1-40с1-18	-1
5	Стержень напрягаемый Т1		2	2	2	1.141.1-40с1-13	
6		Т2	1	1	1		-1
7	Петля	п1	4	4	4	1.141.1-40с1-19	
8	Стержень	ос1	4				-3
		ос2		4			-4
		ос3			4		-5
9	Бетон класса В20, м ³		0,66	0,66	0,66		

Инв. № подл., подпись и дата

№ зам. инв. №

Лист

1.141.1-40с1-2

2

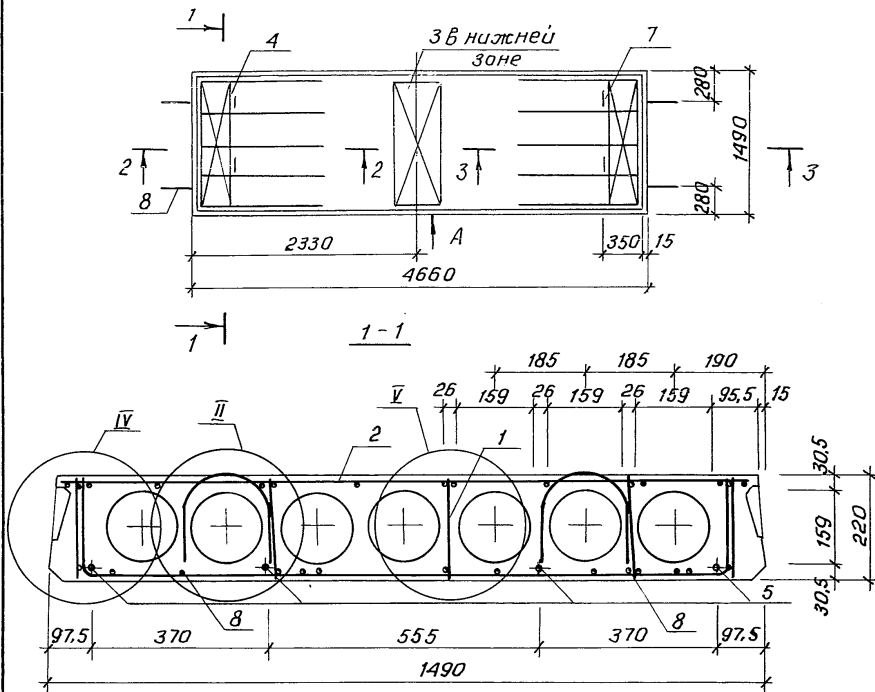

Обозначение	Марка	Масса, кг
1.141.1-40 с.1-3	1ПК47.15-8. АТ V -С7	2205
-1	1ПК47.15-8. АТ V -С8	
-2	1ПК47.15-8. АТ V -С9	

Технические требования см. 1.141.1-40 с 1-ТТ
 Сечения 2-2, 3-3; узел II см. 1.141.1-40 с 1-1 п 2,3,4 Узлы IV, V
 см. 1.141.1-40 с 1-3 п 2
 Спецификацию см. 1.141.1-40 с 1-3 п 2

Ш.№ подл. подписи и дата Взам.инв.№

Разраб.	Кулахметова	Анн
Расчит.	Похваленская	Светлана
Провер.	Акрамов	Анн
Рук.гр.	Акрамов	Анн
Гип	Сирот	Анн
Л. спец.	Горбачук	Анн
Нач. АПМ	Турсунбаева	Анн
Н.контр.	Зачурбаев	Анн

1.141.1-40 с 1-3			
Плита перекрытия	Стандия	Лист	Листов
	Р	1	2
1ПК47.15-8. АТ V -С7...			
1ПК47.15-8. АТ V -С9			
ТашЗНИИЭП			

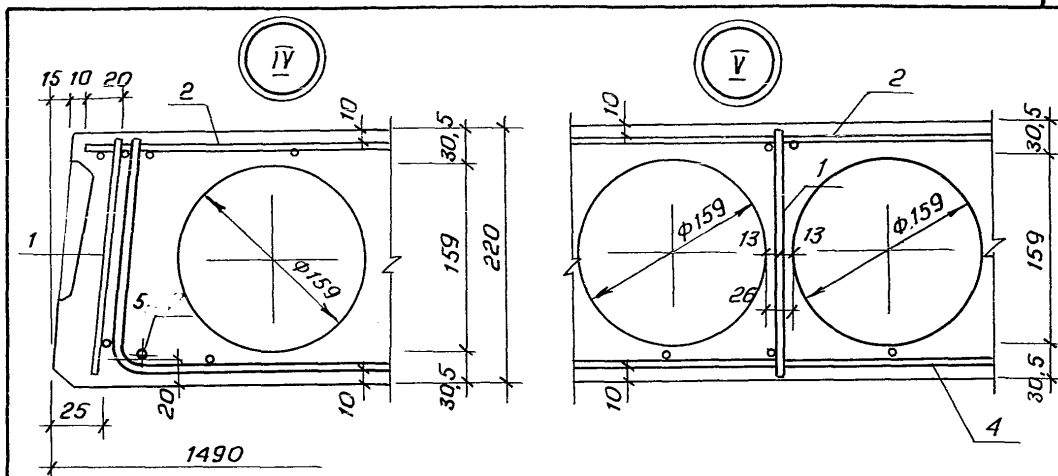

Поз.	Наименование	Кол. на усл.			Обозначение
		1.141.1-	с.1-3		
1	Каркас КР1	10	10	10	1.141.1-40с1-14
2	Сетка СЗ	1	1	1	1.141.1-40с1-15 -2
3		1	1	1	1.141.1-40с1-17 -2
4		2	2	2	1.141.1-40с1-18 -2
5	Стержень напрягаемый Т1	4	4	4	1.141.1-40с1-13
7	Петля П2	4	4	4	1.141.1-40с1-19 -1
8	Стержень ОС2	4			-4
	ОС3		4		-5
	ОС4			4	-6
9	Бетон класса В20, м ³	0,882	0,882	0,882	

И№, № подл, подпись и дата | Бзам. инв. №

1.141.1-40с1-3

Лист

2

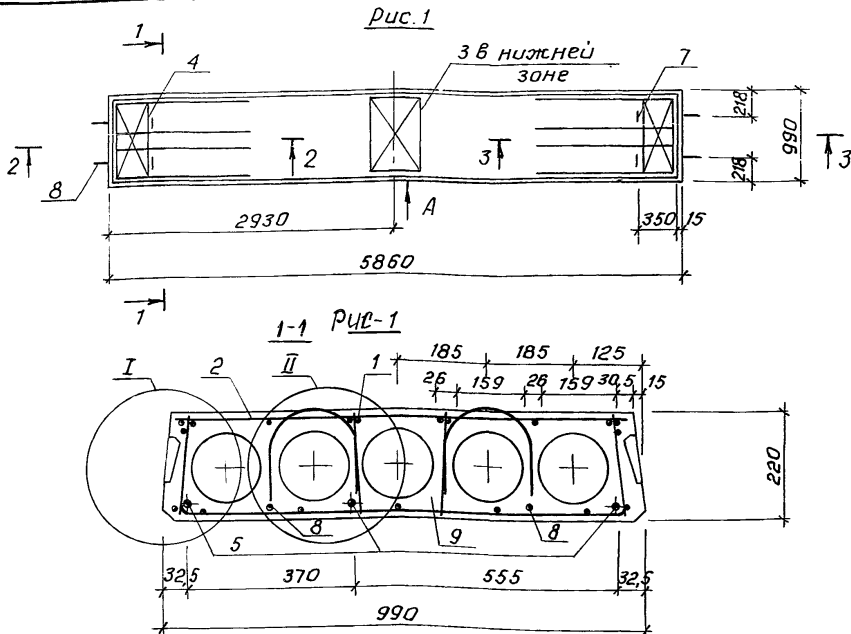

Обозначение	Марка	Рис.	Масса, кг
1.141.1-40с1-4	1ПК59.10-4,5. АТ V -с7	1	1715
-1	1ПК59.10-4,5. АТ V -с8		
-2	1ПК59.10-4,5. АТ V -с9		
-3	1ПК59.10-6. АТ V -с7		
-4	1ПК59.10-6. АТ V -с8	2	
-5	1ПК59.10-6. АТ V -с9		
-6	1ПК59.10-8. АТ V -с7		
-7	1ПК59.10-8. АТ V -с8		
-8	1ПК59.10-8. АТ V -с9		

Примечания см. 1.141.1-40с1-4

ИНВ. № лист, подпись и дата взлом. инв. №

Разраб. Чулакметаво
 Рассчит. Пухваленская
 Провер. Акрамов
 Рук. гр. Акрамов
 ГИП Сирот
 М. спец. Горбачкий
 Нач. АПМЗ Турсунбаева
 Н. контр. Заурдрей

1.141.1-40с1-4

Плита перекрытия
 1ПК59.10-4,5. АТ V -с7...
 1ПК59.10-8. АТ V -с9

Стадия	Лист	Листов
Р	1	3

ТашЗНУЦЭП

1-1 РИС. 2
 ОСТАТКОВОЕ - СМ. РИС. 1

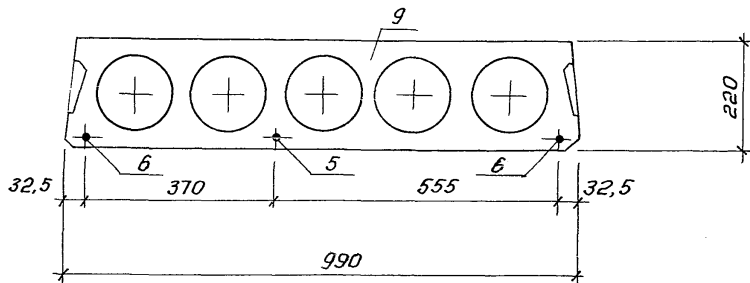

$L, \text{ мм}$	n	$a, \text{ мм}$
5860	26	330

Технические требования см. 1.141.1-40с1-ТТ

Сечения 2-2, 3-3; узлы I, II; Вид „А“ см. 1.141.1-40с1-1 л 2, 3, 4

Спецификацию см. 1.141.1-40с1-4 л 3

На узле I для плит ПК 59.10-6 А, V-с7... ПК 59.10-8 А, V-с 9
 поз 5 читать поз 6

инв. № подл. подпись и дата взаим. инв. №

1.141.1-40 С.1-4

Лист

2

инв.№ подл. подпись и дата взаим. инв.№

Поз.	Наименование	Количество на исполнение 1.141.1-40с1-4										Обозначение		
		—	1	2	3	4	5	6	7	8				
1	Каркас	8	8										1.141.1-40с1-14	-6
	КР7				8	8								-8
	КР9							8	8					-3
2	Сетка	1	1	1	1	1	1	1	1	1	1	1	1.141.1-40с1-15	-3
3	С21	1	1	1	1	1	1	1	1	1	1	1	1.141.1-40с1-17	
4	С27	2	2	2	2	2	2	2	2	2	2	2	1.141.1-40с1-18	
5	Стержень напрягаемый Т3	3	3	3	1	1	1	1	1	1	1	1	1.141.1-40с1-13	-2
6	Т4				2	2	2							-3
	Т12								2	2	2	2		-11
7	Петля П1	4	4	4	4	4	4	4	4	4	4	4	1.141.1-40с1-19	
8	Стержень ОС1	4			4				4					-3
	ОС2	4			4				4					-4
	ОС3			4				4				4		-5
9	Бетон класса В20, м3	0,685	0,685	0,685	0,685	0,685	0,685	0,685	0,685	0,685	0,685	0,685	0,685	

Лист 3
1.141.1-40с1-4
Формат А4
Коп. Владиславлева

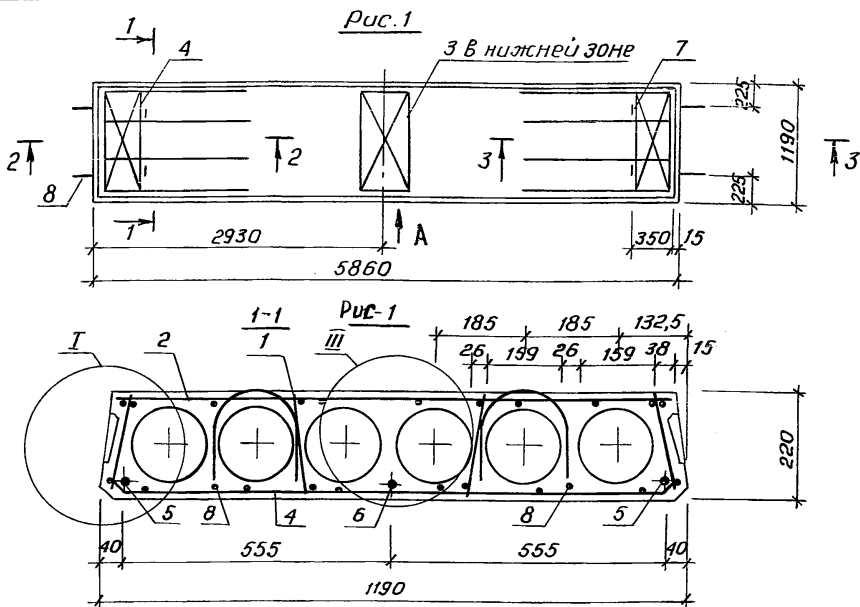

Обозначение	Марка	Рис.	Масса, кг
1.141.1-40с1-5	1пк59.12-4,5.АтV-с7	1	2070
-1	1пк59.12-4,5.АтV-с8		
-2	1пк59.12-4,5.АтV-с9		
-3	1пк59.12-6.АтV-с7	2	
-4	1пк59.12-6.АтV-с8		
-5	1пк59.12-6.АтV-с9		
-6	1пк59.12-8.АтV-с7	3	
-7	1пк59.12-8.АтV-с8		
-8	1пк59.12-8.АтV-с9		

Примечания см. 1.141.1-40с1-5 н2

ИНВ. № табл. / подпись и дата / в зам. инв. №

Разраб.	Кулахметова	<i>[Signature]</i>
Рассчит.	Похваленский	<i>[Signature]</i>
Провер.	Акрамов	<i>[Signature]</i>
Рук.гр.	Сирот	<i>[Signature]</i>
ГЛП	Сирот	<i>[Signature]</i>
Тл. спец.	Гарбачукский	<i>[Signature]</i>
Нач. АПМ2	Турсунбаева	<i>[Signature]</i>
Н.контр.	Заурберей	<i>[Signature]</i>

1.141.1-40с1-5

Плита перекрытия
1пк59.12-4,5.АтV-с7...
1пк59.12-8.АтV-с9

Стадия	р	л	л
		1	3
ТашЭНИИЭП			

1-1 Рис.2
остальное - см. рис.1

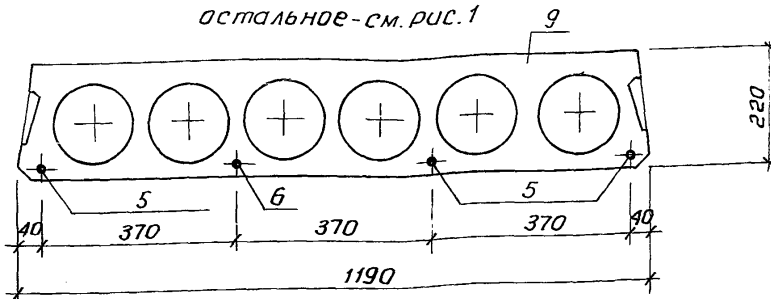

1-1 Рис.3
остальное - см. рис.1

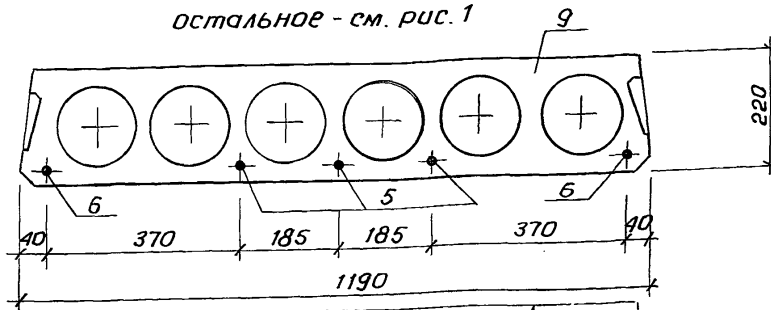

\varnothing , мм	n	q, мм
5860	26	330

Технические требования см. 1.141.1-40с1-ТГ

Сечения 2-2, 3-3; узлы I, II; Вид "А" см. 1.141.1-40с1-1 л 2, 3, 4

Узел III см. 1.141.1-40с1-2 л 2

Спецификацию см. 1.141.1-40с1-5 л 3

Каркас КР2 установить так, чтобы больший диаметр находился в верхней зоне плиты.

На узле I для плит 1ПК 59.12-В АТ V-СТ... 1ПК 59.12-В А7 V-С9
поз. 5 читать поз. 6

На узле III для плит 1ПК 59.12-В АТ V-СТ... 1ПК 59.12-В А7 V-С9
поз. 6 читать поз. 5

Поз.	Наименование		Количество на исполнение 1.141.1-40с.1-5									Обозначение	
			—	1	2	3	4	5	6	7	8		
1	Каркас	КР1	8	8	8								1.141.1-40с.1-14
		КР2				8	8	8					-1
		КР9							8	8	8		-8
2	Сетка	С5	1	1	1	1	1	1	1	1	1	1	1.141.1-40с.1-15 -4
3		С22	1	1	1	1	1	1	1	1	1	1	1.141.1-40с.1-17 -1
4		С28	2	2	2	2	2	2	2	2	2	2	1.141.1-40с.1-18 -1
5	Стержень напрягаемый ТЗ		2	2	2	3	3	3	3	3	3	3	1.141.1-40с.1-13 -2
6		Т4	1	1	1	1	1	1	2	2	2		-3
7	Петля	П2	4	4	4	4	4	4	4	4	4	4	1.141.1-40с.1-19 -1
8	Стержень	ОС1	4			4			4				-3
		ОС2		4			4			4			-4
		ОС3			4			4			4		-5
9	Бетон класса В20, м ³		0,825	0,825	0,825	0,825	0,825	0,825	0,825	0,825	0,825	0,825	

24003 61

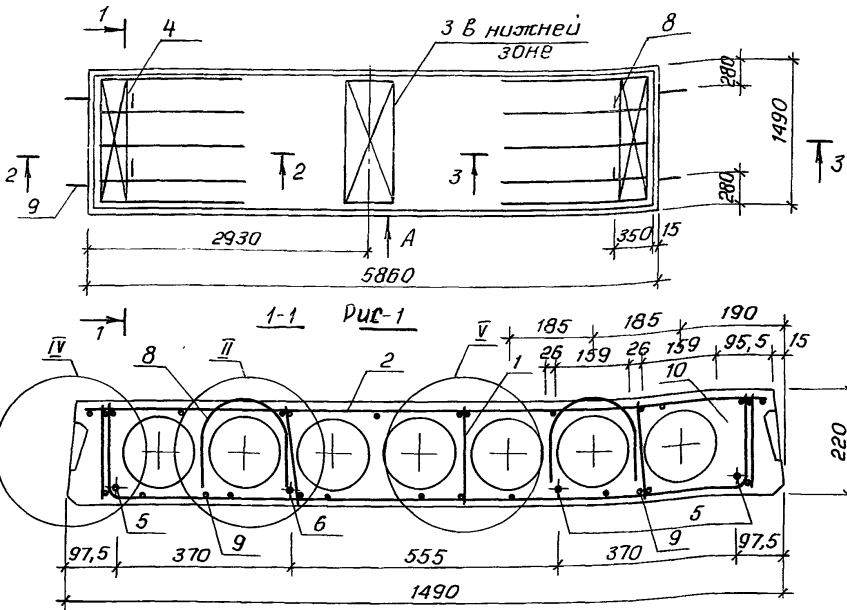

Обозначение	Марка	рис.	Масса, кг
1.141.1-40с1-6	1ПК59.15-4,5.АтV-с7	1	2720
-1	1ПК59.15-4,5.АтV-с8		
-2	1ПК59.15-4,5.АтV-с9		
-3	1ПК59.15-6.АтV-с7	2	
-4	1ПК59.15-6.АтV-с8		
-5	1ПК59.15-6.АтV-с9		
-6	1ПК59.15-8.АтV-с7	3	
-7	1ПК59.15-8.АтV-с8		
-8	1ПК59.15-8.АтV-с9		

Примечание см. 1.141.1-40с1-6л2

Инв. № подл. подпись и дата. Взам. инв. №

Разраб. Кулиметова
 Рассчит. Лохваленская
 Провер. Акрамов
 Рук.ер. Акрамов
 ГУП Сирот
 Пл. спец. Горбачский
 Нач. Апп. Турсунбаева
 Н. контр. Заучаров

1.141.1-40с1-6

Плита перекрытия
 1ПК59.15-4,5.АтV-с7...
 1ПК59.15-8.АтV-с9

Статья	Лист	Листов
р	1	3

ТашЗНИУЭП

1-1 Рис.2
остальное - см. рис.1

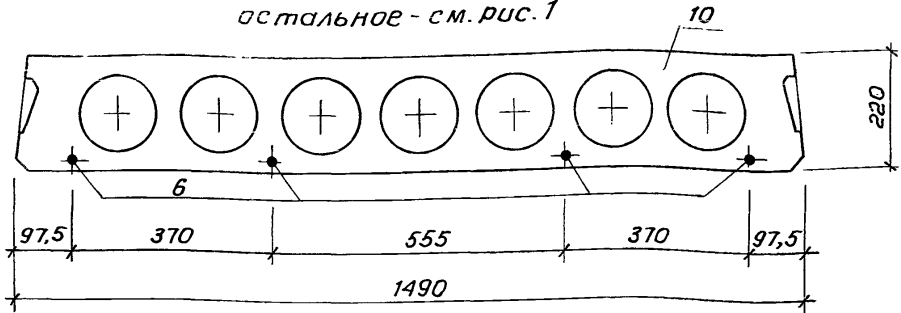

1-1 Рис.3
остальное - см. рис.1

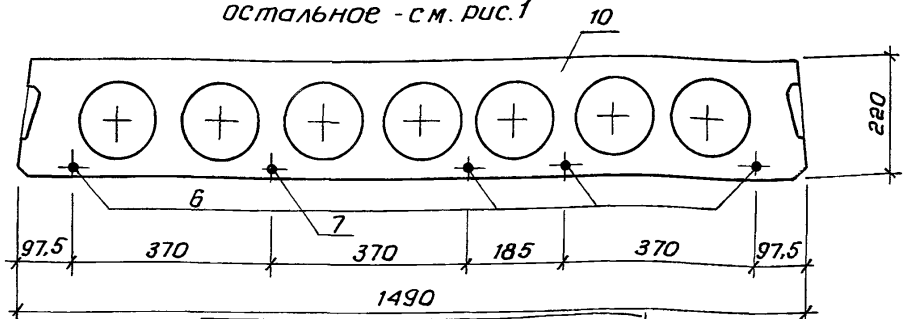

ℓ, мм	n	d, мм
5860	26	330

Технические требования см. 1.141.1-40с1-ГТ

Сечения 2-2, 3-3; узел II; Вид „А” см. 1.141.1-40с1-ГТ л 2,3,4

Узлы IV, V см. 1.141.1-40с1-3 л2

Спецификацию см. 1.141.1-40с1-6 л3

Каркасы КР2, КР3 установить так, чтобы больший

диаметр находился в верхней зоне плиты

В сечениях 2-2, 3-3 поз 8 читать поз 9

На узле II поз 5 читать поз 6, поз 8 читать поз 9, поз 7 читать поз 8

На узле IV для плит 1 ПК 59.15-6 А7 V-с7... 1 ПК 59.15-8 А7 V-с 9

поз 5 читать поз 6.

инв.№подл. подпись и дата взам.инв.№

Поз.	Наименование		Количество на исполнение 1.141.1-40с1-6								Обозначение	
			—	1	2	3	4	5	6	7		8
1	Каркас	КР1	10	10	10							1.141.1-40с1-14
		КР3				10	10	10				-2
		КР9							10	10	10	-8
2	Сетка	С6	1	1	1	1	1	1				1.141.1-40с1-15 -5
		С7							1	1	1	-10
3		С23	1	1	1	1	1	1	1	1	1	1.141.1-40с1-17 -2
4		С29	2	2	2	2	2	2	2	2	2	1.141.1-40с1-18 -2
5	Стержень напрягаемый ТЗ		3	3	3							1.141.1-40с1-13 -2
6		Т4	1	1	1	4	4	4	4	4	4	-3
7		Т12							1	1	1	-11
8	Петля	П2	4	4	4	4	4	4	4	4	4	1.141.1-40с1-19 -1
9	Стержень	ОС2	4			4			4			-4
		ОС3		4			4			4		-5
		ОС4			4			4			4	-6
10	Бетон класса В20, м ³		1,088	1,088	1,088	1,088	1,088	1,088	1,088	1,088	1,088	

24003 64

1.141.1-40с1-6

Лист

3

Коп. Владиславлева

Формат А4

63

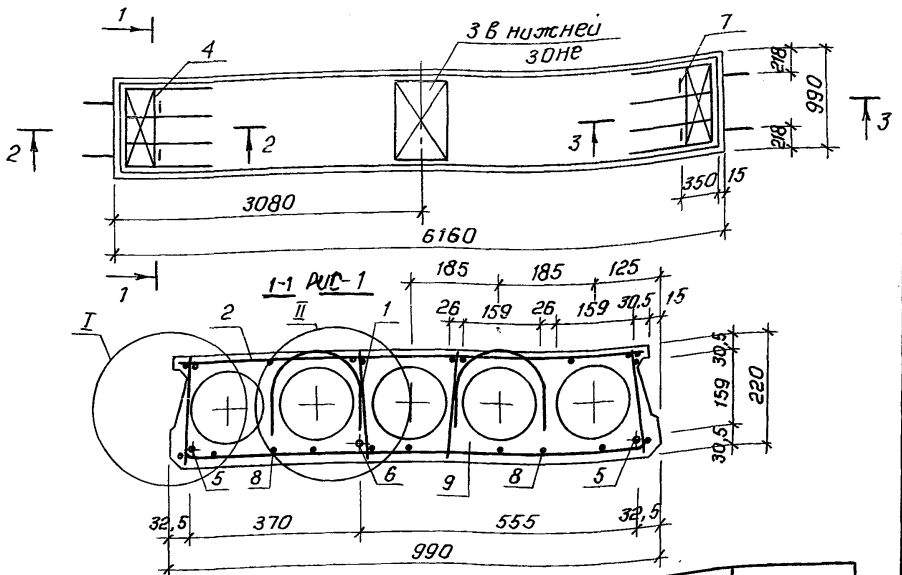

Обозначение	Марка	Рис.	Масса, кг
1. 141.1-40с1-7	1ПК62.10-4,5. АТ V -С7	1	1783
-1	1ПК62.10-4,5. АТ V -С8		
-2	1ПК62.10-4,5. АТ V -С9		
-3	1ПК62.10-6. АТ V -С7		
-4	1ПК62.10-6. АТ V -С8	2	
-5	1ПК62.10-6. АТ V -С9	3	
-6	1ПК62.10-8. АТ V -С7		
-7	1ПК62.10-8. АТ V -С8		
-8	1ПК62.10-8. АТ V -С9		

Примечания см. 1.141.1-40с1-7 п 2

Инв. № подлинника и дата. Взам. инв. №

Разраб.	Жулахметова	<i>[Signature]</i>
Рассчит.	Похваленская	<i>[Signature]</i>
Провер.	Акрамов	<i>[Signature]</i>
Рук. гр.	Акрамов	<i>[Signature]</i>
ГУП	Сират	<i>[Signature]</i>
Гл. спец.	Гарбацкий	<i>[Signature]</i>
Нач. Апп.	Турсунбаева	<i>[Signature]</i>
Н. контр.	Зауредрей	<i>[Signature]</i>

1.141.1-40с1-7		
Плита перекрытия	Стадия	Лист
1ПК62.10-4,5. АТ V -С7...	Р	1
1ПК62.10-8. АТ V -С9		3
	ТашЗНИИЭП	

1-1 Рис.2
остальное - см. рис.1

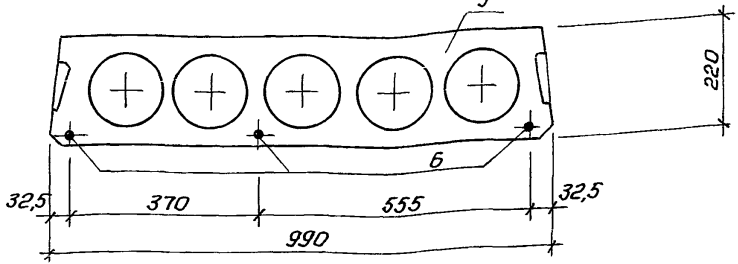

1-1 Рис.3
остальное - см. рис.1

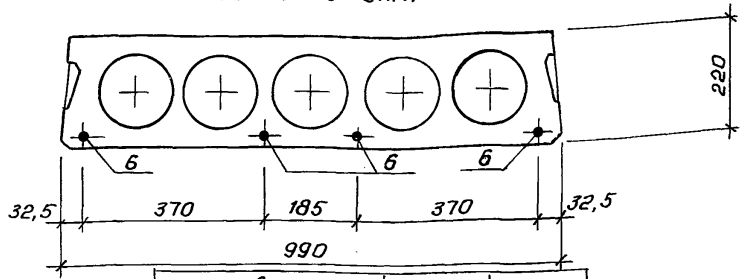

L, мм	n	q, мм
6160	28	280

Технические требования см. 1.141.1-40 с 1-11

Сечения 2-2, 3-3; узлы I, II; Вид „А“ см. 1.141.1-40 с 1-1 л 2,3,4

Спецификацию см. 1.141.1-40 с 1-7 л 3

Каркас крз установить так, чтобы больший

диаметр находился в верхней зоне плиты

На узле I для плит 1ПК 62.10-6. АТ V-с7... 1ПК 62.10-8 АТ V-с9
поз.5 читать поз.6

На узле II поз 5 читать поз. 6

ИНВ. № п/д, подпись и дата в зам. инв. №

1.141.1-40 с 1-7

24003 66

Лист
2

Поз.	Наименование		Количество на исполнение 1.141.1-40с.1-7								Обозначение	
			—	1	2	3	4	5	6	7		8
1	Каркас	КР1	8	8	8							1.141.1-40с.1-14
		КР4				8	8	8				-3
		КР10							8	8	8	-9
2	Сетка	С8	1	1	1	1	1	1	1	1	1.141.1-40с.1-15	-6
3		С21	1	1	1	1	1	1	1	1	1.141.1-40с.1-17	
4		С27	2	2	2	2	2	2	2	2	1.141.1-40с.1-18	
5	Стержень напряаемый Т5	Т5	2	2	2						1.141.1-40с.1-13	-4
6		Т6	1	1	1	3	3	3	4	4	4	-5
7	Петля	П1	4	4	4	4	4	4	4	4	4	1.141.1-40с.1-19
8	Стержень	ОС1	4			4			4			-3
		ОС2		4			4			4		-4
		ОС3			4			4			4	-5
9	Бетон класса В20, м ³	0,715	0,715	0,715	0,715	0,715	0,715	0,715	0,715	0,715	0,715	

24003 67

Лист

1.141.1-40с.1-7

3

Кап. Владиславлева

формат А4

66

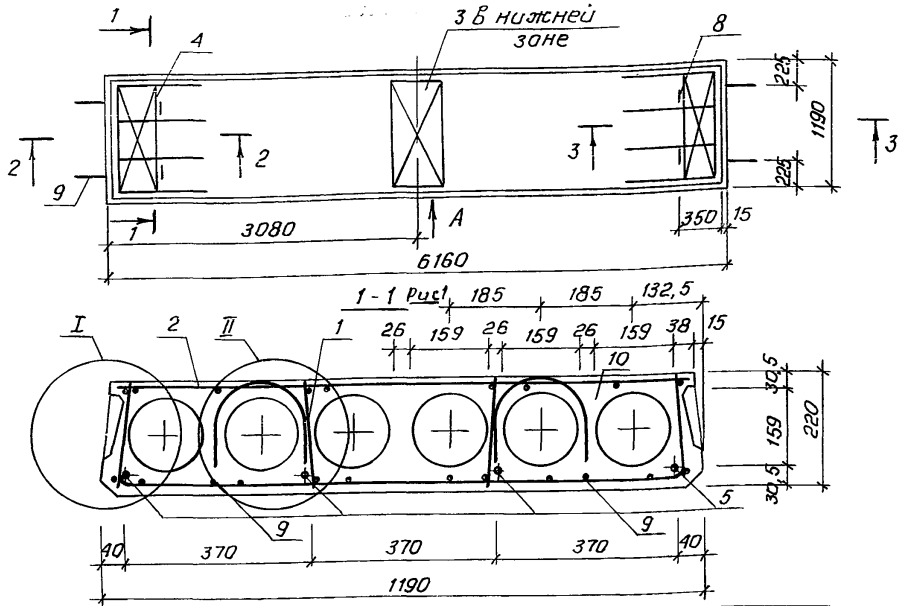

Обозначение	Марка	Рис.	Масса, кг
1.141.1-40с1-8	1ПК62.12-4,5.АТ \bar{V} -С7	1	2160
-1	1ПК62.12-4,5.АТ \bar{V} -С8		
-2	1ПК62.12-4,5.АТ \bar{V} -С9		
-3	1ПК62.12-6.АТ \bar{V} -С7	2	
-4	1ПК62.12-6.АТ \bar{V} -С8		
-5	1ПК62.12-6.АТ \bar{V} -С9	3	
-6	1ПК62.12-8.АТ \bar{V} -С7		
-7	1ПК62.12-8.АТ \bar{V} -С8		
-8	1ПК62.12-8.АТ \bar{V} -С9		

Примечания см. 1.141.1-40с1-8 л2

ИНВ. № посл. поправки и дата взамен. инв. №

Разраб.	Кулмаметова	Акум
Рассчит.	Похваленская	Сидорова
Провер.	Акрамов	Акум
Рук. гр.	Акрамов	Акум
ГЛП	Сирот	Сидорова
Гл. спец.	Гордацкий	Сидорова
Нач. АИМЕ	Турсунбаева	Сидорова
Н. контр.	Захардрей	Сидорова

1.141.1-40с1-8

Плита перекрытия
1ПК62.12-4,5. АТ \bar{V} -С7...
1ПК62.12-8. АТ \bar{V} -С9

Стадия	Лист	Листов
Р	1	3
ТашЗНИИЭП		

1-1 Рис. 2

остальное - см. рис. 1

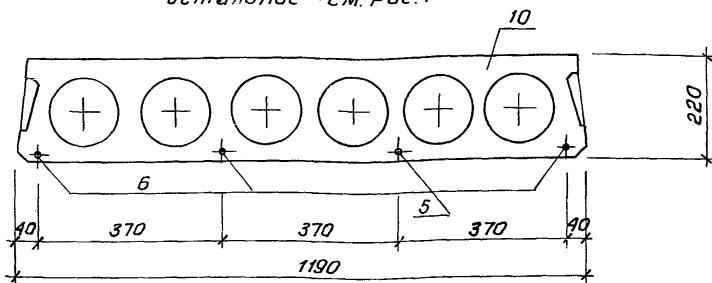
1-1 Рис. 3

остальное - см. рис. 1

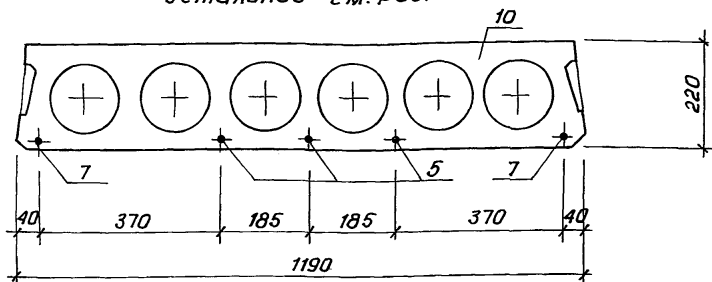

$L, \text{ мм}$	n	$d, \text{ мм}$
6160	28	280

Технические требования см. 1.141.1-40с 1-ТТ

Сечения 2-2, 3-3; Узлы I, II; Вид "А" см. 1.141.1-40с 4-1 л 2, 3, 4

Спецификацию см. 1.141.1-40с 1-8 л 3

Каркас КРА установить так, чтобы больший

диаметр находился в верхней зоне плиты.

В сечениях 2-2, 3-3 поз. 8 читать поз. 9

На узле I для плит 1ПК 62.12-6АТ \bar{V} -с7... 1ПК 62.12-8АТ \bar{V} -с9
поз. 5 читать поз. 6, 7, поз. 8 читать поз. 9На узле II для плит 1ПК 62.12-6АТ \bar{V} -с7... 1ПК 62.12-8АТ \bar{V} -с9
поз. 5 читать поз. 6, поз. 8 читать поз. 9, для плит
1ПК 62.12-45АТ \bar{V} -с7... 1ПК 62.12-8АТ \bar{V} -с9 поз. 7 читать поз. 8

1.141.1-40 с. 1-8

Лист

2

Поз.	Наименование		Количество на исполнение 1.141.1-40с.1-8								Обозначение		
			1	2	3	4	5	6	7	8			
1	Каркас	КР1	8	8	8							1.141.1-40с.1-14	-5
		КР4				8	8	8					-3
		КР10							8	8	8		-9
2	Сетка	С9	1	1	1	1	1	1				1.141.1-40с.1-15	-7
		С10							1	1	1	1.141.1-40с.1-16	
3		С22	1	1	1	1	1	1	1	1	1	1.141.1-40с.1-17	-1
4		С28	2	2	2	2	2	2	2	2	2	1.141.1-40с.1-18	-1
5	Стержень напрягаемый Т5	Т5	4	4	4	1	1	1	3	3	3	1.141.1-40с.1-13	-4
6		Т6				3	3	3					-5
7		Т11							2	2	2		-10
8	Петля	П2	4	4	4	4	4	4	4	4	4	1.141.1-40с.1-19	-1
9	Стержень	ОС1	4			4			4				-3
		ОС2		4			4			4			-4
		ОС3			4			4			4		-5
10	Бетон класса В20, м3	0,864	0,864	0,864	0,864	0,864	0,864	0,864	0,864	0,864	0,864		

24003 70

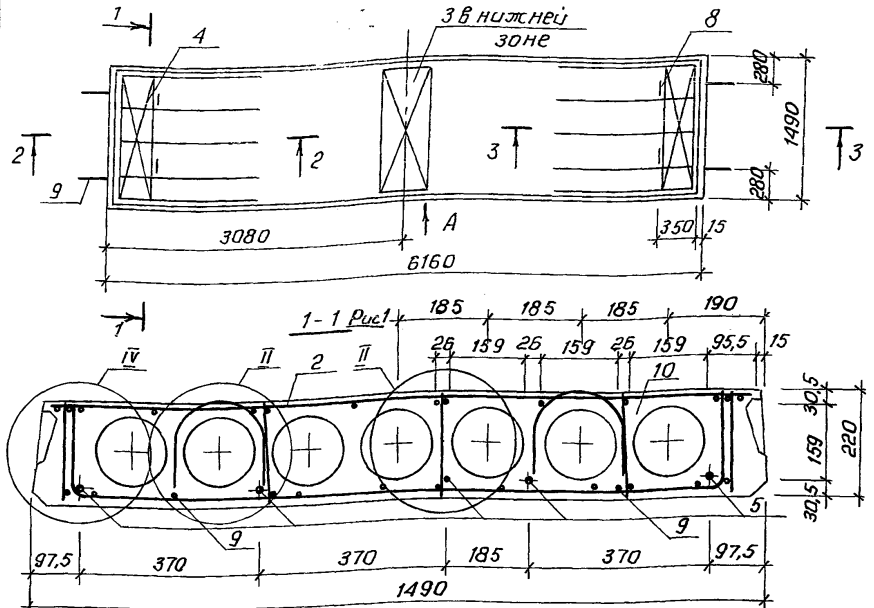

Обозначение	Марка	Рис.	Масса, кг
1. 141.1-40с.1-9	1ПК62.15-4,5. АТ V -С7	1	2860
-1	1ПК62.15-4,5. АТ V -С8		
-2	1ПК62.15-4,5. АТ V -С9		
-3	1ПК62.15-6. АТ V -С7		
-4	1ПК62.15-6. АТ V -С8	2	
-5	1ПК62.15-6. АТ V -С9	3	
-6	1ПК62.15-8. АТ V -С7		
-7	1ПК62.15-8. АТ V -С8		
-8	1ПК62.15-8. АТ V -С9		

Примечания см. 1.141.1-40с.1-9 н2

Инв. № подл. подпись и дата. Взам. инв. №

Разраб.	Кулахметова	Аку
Росчит	Похваленская	Свет
Провер.	Акрамов	Аку
Рук. гр.	Акрамов	Аку
ГУП	Сирот	Аку
Гл. спец.	Гордацкий	Аку
Нач. АИМ	Турсунбаева	Аку
Н. контр.	Заурбаев	Аку

1. 141.1-40с.1-9

Плита перекрытия
1ПК62.15-4,5. АТ V -С7...
1ПК62.15-8. АТ V -С9

Стадия	Лист	Листов
р	1	3

ТашЗНИУЭП

1-1 Рис.2

остальное - см. рис.1

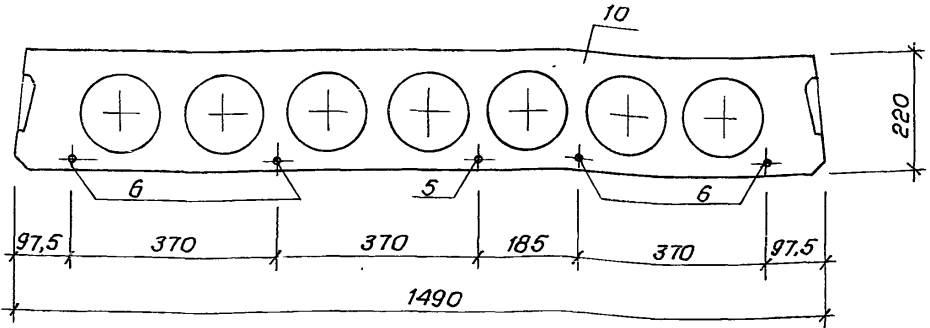
1-1 Рис.3

остальное - см. рис.1

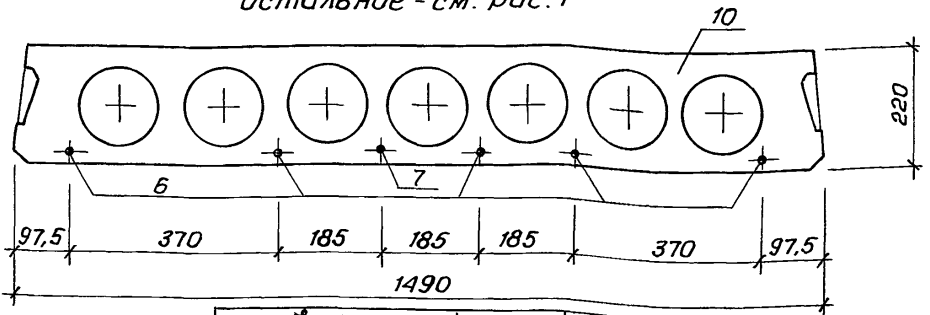

Л, мм	п	а, мм
6160	28	280

Технические требования см. 1.141.1-40с.1-7Т

Сечения 2-2, 3-3; узел II; Вид „А“ см. 1.141.1-40с.1-1 л 2.3.4

Узел IV см. 1.141.1-40с.1-3 л 2

Спецификацию см. 1.141.1-40с.1-9 л 3

Каркасы КР3; КР4 установить так, чтобы больший

диаметр находился в верхней зоне плиты

В сечениях 2-2, 3-3 поз.8 читать поз.9

На узле II для плит 1ПК 62.15-6 АТ V-С7... 1ПК 62.15-8 АТ V-С9

поз.5 читать поз.6, поз.8 читать поз.9, для плит

1ПК 62.15-4,5 АТ V-С7... 1ПК 62.15-8 АТ V-С9 - поз.7 читать поз.8

На узле IV для плит 1ПК 62.15-6 АТ V-С7... 1ПК 62.15-8 АТ V-С9

поз.5 читать поз.6

инв.чл.подл. подпись и дата

инв.инв.№

1.141.1-40с.1-9

Лист

2

24003 72

инв.№подл. подпись и дата взаминв.№

Поз.	Наименование		количество на исполнение 1.141.1-40ст.9								Обозначение		
			—	1	2	3	4	5	6	7		8	
1	Каркас	КРЗ	10	10	10	10	10	10				1.141.1-40е 1-14	-2
		КР4							10	10	10		-3
2	Сетка	С11	1	1	1	1	1	1				1.141.1-40е 1-15	-8
		С12							1	1	1		-11
3		С23	1	1	1	1	1	1	1	1	1	1.141.1-40е 1-17	-2
4		С29	2	2	2	2	2	2	2	2	2	1.141.1-40е 1-18	-2
5	Стержень напрягаемый Т5		5	5	5	1	1	1				1.141.1-40е 1-13	-4
6		Т6				4	4	4	5	5	5		-5
7		Т11							1	1	1		-10
8	Петля	П2	4	4	4	4	4	4	4	4	4	1.141.1-40е 1-19	-1
9	Стержень	ОС2	4			4			4				-4
		ОС3		4				4		4			-5
		ОС4			4			4			4		-6
10	Бетон класса В20, м ³	1,143	1,143	1,143	1,143	1,143	1,143	1,143	1,143	1,143	1,143		

24.03.73

1.141.1-
Лист
3
 Коп. Владиславлёва формат А4

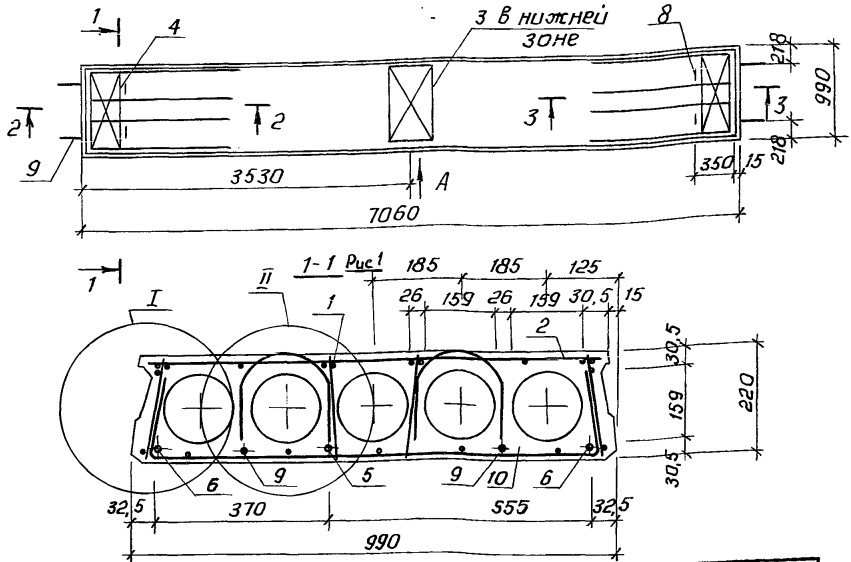

Обозначение	Марка	рис.	Масса, кг
1.141.1-40 е 1-10	1ПК 71.10-4.5. АТ V - С 7	1	2050
-1	1ПК 71.10-4.5. АТ V - С 8		
-2	1ПК 71.10-4.5. АТ V - С 9	2	
-3	1ПК 71.10-6. АТ V - С 7		
-4	1ПК 71.10-6. АТ V - С 8		
-5	1ПК 71.10-6. АТ V - С 9	3	
-6	1ПК 71.10-8. АТ V - С 7		
-7	1ПК 71.10-8. АТ V - С 8		
-8	1ПК 71.10-8. АТ V - С 9		

Примечания см. 1.141.1-40 е 1-10 л 2

ИНВ. № табл. Подпись и дата / Взам. инв. №

Разраб.	Кулахметова	Август
Расчет	Павленская	Сентябрь
Провер.	Акрамов	Август
Рук. гр.	Акрамов	Август
ГЛП	Сирот	Август
Гл. спец.	Горбачкий	Август
Нач. АИМ	Турсунбаева	Сентябрь
Н. контр.	Захарьбрей	Август

1.141.1-40 е 1-10

Плита перекрытия
1ПК 71.10-4.5. АТ V - С 7...
1ПК 71.10-8. АТ V - С 9

Стадия	Лист	Листов
Р	1	3
ТашЗНИУЭП		

1-1 Рис. 2

ОСТАЛЬНОЕ - СМ. РИС. 1

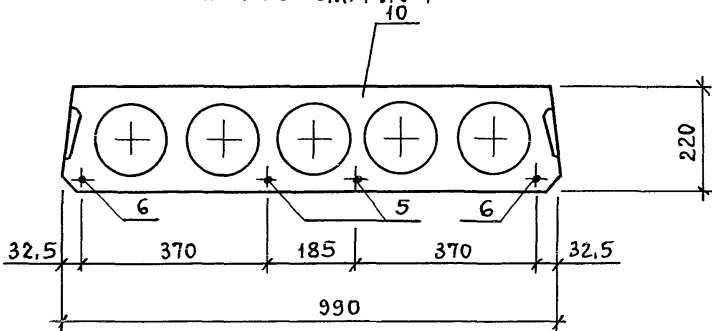

1-1 Рис. 3

ОСТАЛЬНОЕ - СМ. РИС. 1

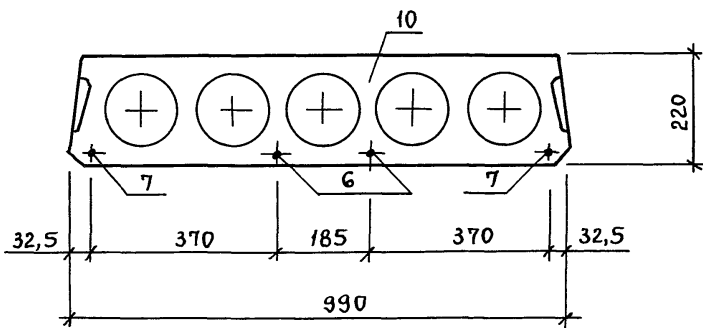

Ø, мм	n	a, мм
7060	32	330

ТЕХНИЧЕСКИЕ ТРЕБОВАНИЯ СМ. 1.141.1-40с.1-ТТ.

СЕЧЕНИЯ 2-2, 3-3; УЗЛЫ I, II; ВИД „А“ СМ. 1.141.1-40с.1-1 Л. 2, 3, 4.

СПЕЦИФИКАЦИЮ СМ. 1.141.1-40с.1-10 Л. 3.

В СЕЧЕНИЯХ 2-2, 3-3 ПОЗ. 8 ЧИТАТЬ ПОЗ. 9.

НА УЗЛЕ I ДЛЯ ПЛИТ 1ПК71-10-4.5.АтV-С7...1ПК71-10-8.АтV-С9
ПОЗ. 5 ЧИТАТЬ ПОЗ. 6 ИЛИ 7, ПОЗ. 8 ЧИТАТЬ ПОЗ. 9.

НА УЗЛЕ II ДЛЯ ПЛИТ 1ПК71.10-4.5.АтV-С7...1ПК71.10-8.АтV-С9
ПОЗ. 5 ЧИТАТЬ ПОЗ. 6, ПОЗ. 8 ЧИТАТЬ ПОЗ. 9, ПОЗ. 7 ЧИТАТЬ ПОЗ. 8.

ИНВ. Л ПОДП. ПОДПИСЬ И ДАТА ВЗАМ. ИВ. Л

1.141.1-40с.1-10

Лист

2

Поз.	Наименование	Количество на исполнение 1.141.1-40с1-10										Обозначение	
		—	1	2	3	4	5	6	7	8			
1	Каркас КР5	8	8	8	8	8	8	8	8	8	8	1.141.1-40с1-10	-4
2	Сетка С13	1	1	1								1.141.1-40с1-10	-9
					1	1	1					1.141.1-40с1-10	-2
								1	1	1			-3
3		С24	1	1	1	1	1	1	1	1	1	1.141.1-40с1-10	-3
4		С27	2	2	2	2	2	2	2	2	2	1.141.1-40с1-10	
5	Стержень напрягаемый Т8		1	1	1	2	2	2				1.141.1-40с1-10	-7
6		Т9	2	2	2	2	2	2	2	2	2		-8
7		Т10							2	2	2		-9
8	Петля П2		4	4	4	4	4	4	4	4	4	1.141.1-40с1-10	-1
9	Стержень ОС1		4			4			4				-3
		ОС2		4			4			4			-4
		ОС3			4			4			4		-5
10	Бетон класса В20, м³		0,82	0,82	0,82	0,82	0,82	0,82	0,82	0,82	0,82		

24003 76

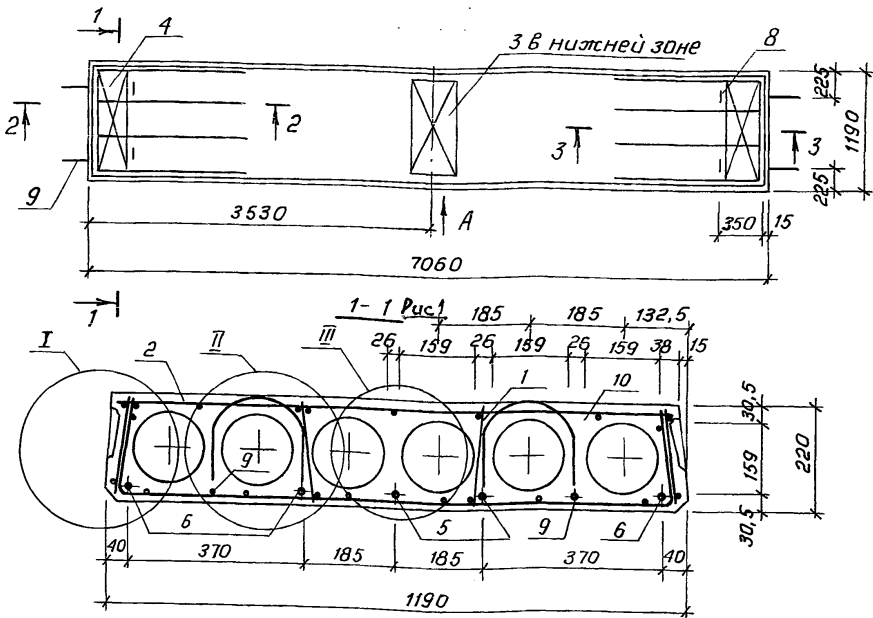

Обозначение	Марка	Рис.	Масса, кг
1. 141.1-40e1-11	1ПК 71.12-4,5. АТ V-C7	1	2480
-1	1ПК 71.12-4,5. АТ V-C8		
-2	1ПК 71.12-4,5. АТ V-C9		
-3	1ПК 71.12-6. АТ V-C7	2	
-4	1ПК 71.12-6. АТ V-C8		
-5	1ПК 71.12-6. АТ V-C9		
-6	1ПК 71.12-8. АТ V-C7	3	
-7	1ПК 71.12-8. АТ V-C8		
-8	1ПК 71.12-8. АТ V-C9		

Примечания см. 1.141.1-40e11п2

Ш.№ подл. и детали в деталях

Разраб.	Кулашметова	<i>[Signature]</i>
Расчит.	Павленская	<i>[Signature]</i>
Провер.	Акрамов	<i>[Signature]</i>
рук.гр.	Акрамов	<i>[Signature]</i>
ГИП	Сирот	<i>[Signature]</i>
гл. спец.	Горбачук	<i>[Signature]</i>
Нач. АИМ	Турсунбаева	<i>[Signature]</i>
Н. контр.	Засурбрей	<i>[Signature]</i>

1. 141.1-40e 1-11

Плита перекрытия
1ПК 71.12-4,5. АТ V-C7...
1ПК 71.12-8. АТ V-C9

Стадия	Лист	Листов
Р	1	3
ТашЗНИИЭП		

1-1 Рис. 2
ОСТАЛЬНОЕ - СМ. РИС. 1

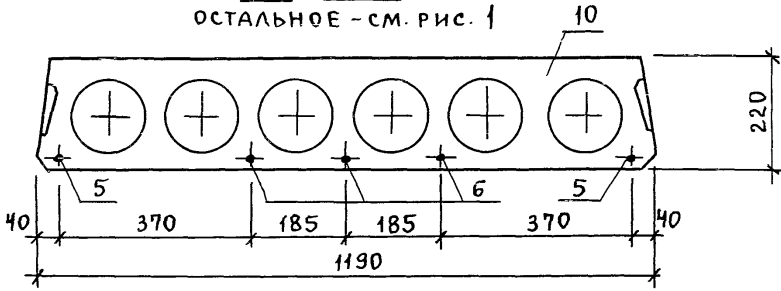

1-1 Рис. 3
ОСТАЛЬНОЕ - СМ. РИС. 1

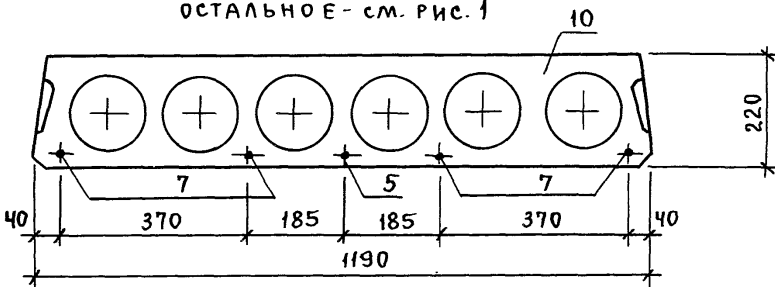

∅, мм	n	d, мм
330	6	330

Технические требования см. 1.141.1-40с.1-ТТ.

Сечения 2-2; 3-3; узлы I, II; вид „А“ см. 1.141.1-40с.1-1 л. 2; 3; 4.

Узел III см. 1.141.1-40с.1-2 л. 2.

Спецификацию см. 1.141.1-40с.1-11 л. 3.

В сечениях 2-2; 3-3 поз. 8 читать поз. 9.

На узлах I, II для плит 1ПК71.12-4,5. Ат V-с7... 1ПК71.12-4,5. Ат V-с9, 1ПК71.12-8. Ат V-с7... 1ПК71.12-8. Ат V-с9 поз. 5 читать поз. 6 или 7, поз. 8 читать поз. 9.

На узле I для плит 1ПК71.12-6. Ат V-с7... 1ПК71.12-6. Ат V-с9 поз. 8 читать поз. 9.

На узле III для плит 1ПК71.12-6. Ат V-с7... 1ПК71.12-6. Ат V-с9 поз. 5 читать поз. 6.

На узле II поз. 7 читать поз. 8.

ИНВ. И ПОДАЛ ПОДПИСЬ И ДАТА ВЗАМ. ИНВ.

	1.141.1-40с.1-11	Лист
		2

инв.№ подл	подпись и дата	взам.инв.№

Поз.	Наименование		Количество на исполнение 1.141.1-40с.т.п										Обозначение		
			—	1	2	3	4	5	6	7	8				
1	Каркас	кРБ	8	8	8	8	8	8	8	8	8	8	8	1.141.1-40с.т-14	-4
2	Сетка	С16	1	1	1									1.141.1-40с.т-16	-1
		С17				1	1	1	1	1	1	1			-4
3		С25	1	1	1	1	1	1	1	1	1	1	1.141.1-40с.т-17	-4	
4		С28	2	2	2	2	2	2	2	2	2	2	1.141.1-40с.т-18	-1	
5	Стержень напрягаемый Т7		2	2	2					1	1	1	1.141.1-40с.т-13	-6	
		Т9				2	2	2						-8	
6		Т8	3	3	3	3	3	3						-7	
7		Т10								4	4	4		-9	
8	Петля	П2	4	4	4	4	4	4	4	4	4	4	1.141.1-40с.т-19	-1	
9	Стержень	ОС1	4			4				4				-3	
		ОС2		4				4			4			-4	
		ОС3			4				4			4		-5	
10	Бетон класса В20, м ³		0,991	0,991	0,991	0,991	0,991	0,991	0,991	0,991	0,991	0,991	0,991		

24003 79

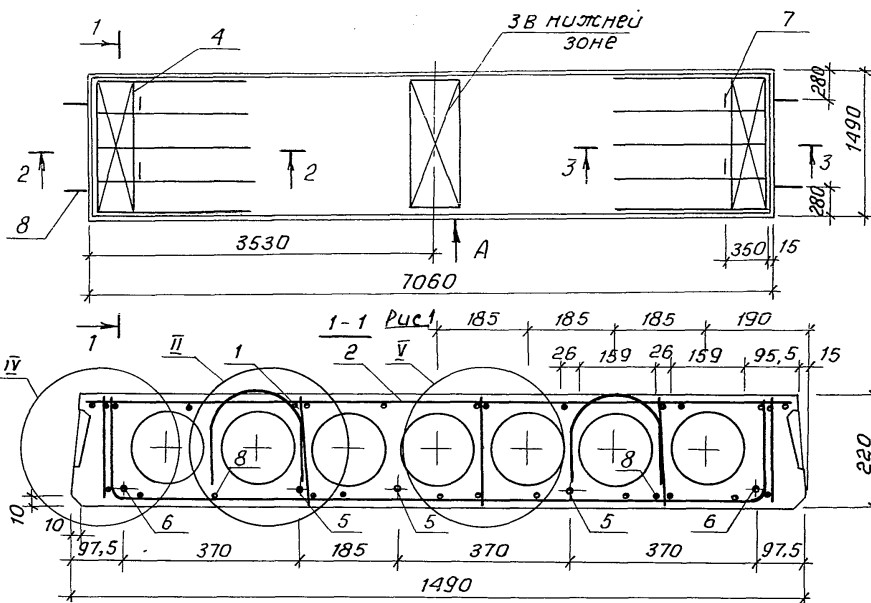

Обозначение	Марка	Рис.	Масса, кг
1. 141.1-40 с 1-12	1ПК 71.15-4,5. Ат V - С7	1	3295
-1	1ПК 71.15-4,5. Ат V - С8		
-2	1ПК 71.15-4,5. Ат V - С9		
-3	1ПК 71.15-6. Ат V - С7	2	
-4	1ПК 71.15-6. Ат V - С8		
-5	1ПК 71.15-6. Ат V - С9	3	
-6	1ПК 71.15-8. Ат V - С7		
-7	1ПК 71.15-8. Ат V - С8		
-8	1ПК 71.15-8. Ат V - С9		

Примечания см. 1.141.1-40 с 1-12 л2

Инв. № подл. Подпись и дата

Разраб. Кулахметова А.И.
 Рассчит. Похваленская С.В.
 Провер. Акрамов А.И.
 Рук. гр. Акрамов А.И.
 ГИП Сирот В.В.
 Гл. спец. Горбачук С.В.
 Нач. Апп. Турсунбаева С.В.
 Н. контр. Захаров И.И.

1. 141.1-40 с 1-12

Плита перекрытия

1ПК 71.15-4,5. Ат V - С7...

1ПК 71.15-8. Ат V - С9

Стая	Лист	Листов
р	1	3

ТашЗНИУЭП

1-1 Рис.2
ОСТАЛЬНОЕ - СМ. РИС.1

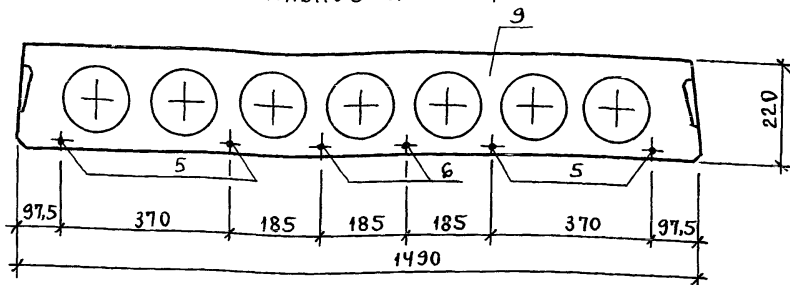

1-1 Рис.3
ОСТАЛЬНОЕ - СМ. РИС.1

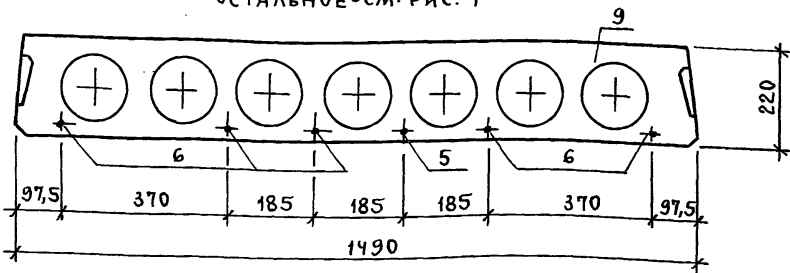

\varnothing , мм	n	α , мм
7060	32	330

ТЕХНИЧЕСКИЕ ТРЕБОВАНИЯ см. 1.141.1-40с.1-ТТ.

Сечения 2-2, 3-3; УЗЕЛ II; ВИД „А“ см. 1.141.1-40с.1-1 л.2,3,4.

Узлы IV, V см. 1.141.1-40с.1-3 л.2.

СПЕЦИФИКАЦИЮ см. 1.141.1-40с.1-12 л.3.

НА УЗЛЕ II ДЛЯ ПЛИТ 1ПК71.15-8.Ат V-С7... 1ПК71.15-8.Ат V-С9
ПОЗ. 5 ЧИТАТЬ ПОЗ. 6

НА УЗЛЕ IV ДЛЯ ПЛИТ 1ПК71.15-4,5-Ат V-С7... 1ПК71.15-4,5Ат V-С9,
1ПК71.15-8.Ат V-С7... 1ПК71.15-8.Ат V-С9 ПОЗ. 5 ЧИТАТЬ ПОЗ. 6.

1.141.1-40с.1-12

Лист

2

Поз.	Наименование	Количество на исполнение 1.141.1-40с1-12										Обозначение
		—	1	2	3	4	5	6	7	8		
1	Каркас КР5	10	10	10	10	10	10	10	10	10	1.141.1-40с1-14	-4
2	Сетка С18	1	1	1							1.141.1-40с1-15	-12
					1	1	1				1.141.1-40с1-16	-5
								1	1	1		-6
3	С26	1	1	1	1	1	1	1	1	1.141.1-40с1-17	-5	
4	С29	2	2	2	2	2	2	2	2	1.141.1-40с1-18	-2	
5	Стержень напрягаемый Т7	3	3	3				1	1	1	1.141.1-40с1-13	-6
					4	4	4					-8
					2	2	2					-7
	Т10	2	2	2				5	5	5		-9
7	Петля ПЗ	4	4	4	4	4	4	4	4	4	1.141.1-40с1-13	-2
8	Стержень ОС2	4			4			4				-4
			4			4			4			-5
				4			4			4		-6
9	Бетон класса В20, м³	1,318	1,318	1,318	1,318	1,318	1,318	1,318	1,318	1,318		

24003 82

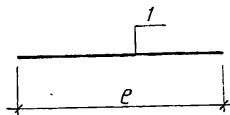

Марка	Поз.	Наименование	Кол.	Обозначение	Масса ед, кг
T1	1	φ10 АТ-У e=4660	1	1.141.1-У0с1-13	2,88
T2	1	φ12 АТ-У e=4660	1	-1	4,18
T3	1	φ10 АТ-У e=5860	1	-2	3,62
T4	1	φ12 АТ-У e=5860	1	-3	5,21
T5	1	φ10 АТ-У e=6160	1	-4	3,80
T6	1	φ12 АТ-У e=6160	1	-5	5,47
T7	1	φ10 АТ-У e=7060	1	-6	4,36
T8	1	φ12 АТ-У e=7060	1	-7	6,27
T9	1	φ14 АТ-У e=7060	1	-8	8,53
T10	1	φ16 АТ-У e=7060	1	-9	11,14
T11	1	φ14 АТ-У e=5160	1	-10	8,99
T12	1	φ14 АТ-У e=5860	1	-11	7,08

Арматура класса АТ-У по ГОСТ 10884-81

Разраб.	Акрамав	<i>Акрамав</i>
Расчет	Похваленская	<i>Похваленская</i>
Провер.	Сирот	<i>Сирот</i>
Рук.гр.	Акрамав	<i>Акрамав</i>
ГИП	Сирот	<i>Сирот</i>
Л. спец.	Горбачев	<i>Горбачев</i>
Нач. ДПМ	Турсунбаева	<i>Турсунбаева</i>
Н. контр.	Заучербаев	<i>Заучербаев</i>

1.141.1-У0с1-13

Стержень напрягаемый

T1...T12

Страница	Лист	Листов
Р		1

ТашЗНИИЭП

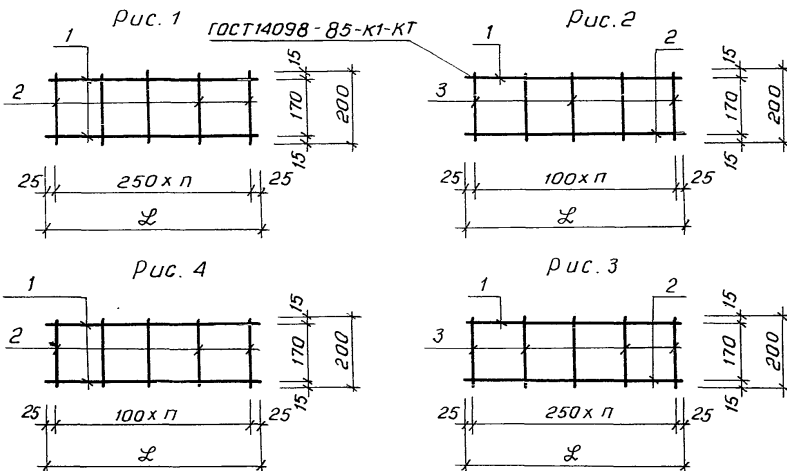

Обозначение	Рис.	Марка	ℓ, мм	п	Масса каркаса, кг
1.141.1-40с.1-14	1	КР1	1050	4	0,158
-1	2	КР2	1450	14	0,354
-2	3	КР3	1050	4	0,198
-3	2	КР4	1550	15	0,378
-4	4	КР5	1750	17	0,638
-5		КР6	1550	15	0,318
-6		КР7	1450	14	0,298
-7		КР8	1250	12	0,258
-8		КР9	1450	14	0,530
-9		КР10	1550	15	0,566

Спецификацию см. 1.141.1-40с.1-14 лист 2

инв. № табл., Подпись и дата Взаим. №

Разраб.	Акрамов	<i>Акрамов</i>	
Расчит.	Похваленская	<i>Похваленская</i>	
Провер.	Сирот	<i>Сирот</i>	
Рук. гр.	Акрамов	<i>Акрамов</i>	
ГЛ	Сирот	<i>Сирот</i>	
Гл. спец.	Гарбачкин	<i>Гарбачкин</i>	
Нач. АМЗ	Турсунбаева	<i>Турсунбаева</i>	
Н. контр.	Заурбаев	<i>Заурбаев</i>	

1.141.1-40с.1-14

Каркас
КР1... КР10

Стандия	Лист	Листов
р	1	2

ТашЗНИУЭП

Марка	Поз.	Наименование	Кол.	Масса ед, кг
КР1	1	Ф3Вр1Н $\rho=1050$	2	0,054
	2	Ф3Вр1Н $\rho=200$	5	0,010
КР2	1	Ф4Вр1Н $\rho=1450$	1	0,130
	2	Ф3Вр1Н $\rho=1450$	1	0,074
	3	Ф3Вр1Н $\rho=200$	15	0,010
КР3	1	Ф4Вр1Н $\rho=1050$	1	0,094
	2	Ф3Вр1Н $\rho=1050$	1	0,054
	3	Ф3Вр1Н $\rho=200$	5	0,010
КР4	1	Ф4Вр1Н $\rho=1550$	1	0,139
	2	Ф3Вр1Н $\rho=1550$	1	0,079
	3	Ф3Вр1Н $\rho=200$	16	0,010
КР5	1	Ф4Вр1Н $\rho=1750$	2	0,157
	2	Ф4Вр1Н $\rho=200$	18	0,018
КР6	1	Ф3Вр1Н $\rho=1550$	2	0,079
	2	Ф3Вр1Н $\rho=200$	16	0,010
КР7	1	Ф3Вр1Н $\rho=1450$	2	0,074
	2	Ф3Вр1Н $\rho=200$	15	0,010
КР8	1	Ф3Вр1Н $\rho=1250$	2	0,064
	2	Ф3Вр1Н $\rho=200$	13	0,010
КР9	1	Ф4Вр1Н $\rho=1450$	2	0,130
	2	Ф4Вр1Н $\rho=200$	15	0,018
КР10	1	Ф4Вр1Н $\rho=1550$	2	0,139
	2	Ф4Вр1Н $\rho=200$	16	0,018

Арматура класса Вр1Н по ГОСТ 6727-80*

ИНВ.№, подл., подпись и дата в зам. инв. №

1.141.1-40с.1-14

Лист

2

24003 85

ГОСТ 14098-85-К1-КТ

Рис. 1



Рис. 2



940
200xπ
20
20
200xπ
120
1440
для С1, С4, С6, С13
для С2, С5, С9
для С3, С6, С11

Обозначение	Рис.	Марка	λ_1 мм	m	n	Масса сетки, кг	
1.141.1-40с1-15	1	С1	4610	4	15	2,226	
-1		С2	4610	5	15	2,631	
-2		С3	4610	6	15	3,121	
-3		С4	5810	4	19	2,784	
-4		С5	5810	5	19	3,290	
-5		С6	5810	6	19	3,901	
-6		С8	6110	4	20	2,928	
-7		С9	6110	5	20	3,46	
-8		С11	6110	6	20	4,102	
-9		С13	7010	4	20	3,348	
-10		2	С7	5810		19	4,117
-11			С12	6110		20	4,480
-12	С18		7010		23	4,905	

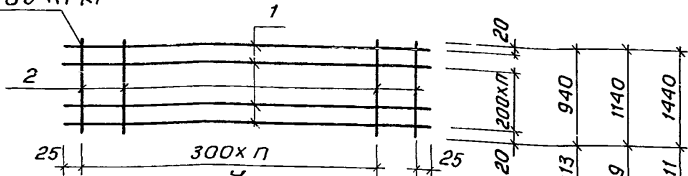
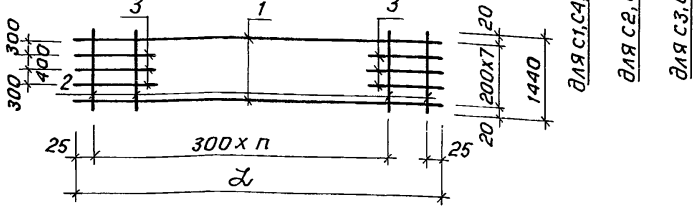
Спецификацию см. 1.141.1-40с1-15а2

ИНВ. № табл. подпись и дата (взам. инв. №)

Разраб.	Кулахметова	<i>[Signature]</i>
Рассчит.	Махваленская	<i>[Signature]</i>
Провер.	Акрамов	<i>[Signature]</i>
Рук. гр.	Акрамов	<i>[Signature]</i>
Гип	Сирот	<i>[Signature]</i>
Гл. спец.	Горбачук	<i>[Signature]</i>
Нач. Апп.г.	Турсунбаева	<i>[Signature]</i>
Н. контр.	Заурбаев	<i>[Signature]</i>

1.141.1-40с1-15

Сетка
С1...С9; С11...С13; С18

Стадия	Лист	Листов
Р	1	2
ТашЗНУУЭП		

Марка	Поз.	Наименование	кол.	Масса, ед. кг.
С1	1	Ф3Вр1Н е=4610	6	0,235
	2	Ф3Вр1Н е=940	17	0,048
С2	1	Ф3Вр1Н е=4610	7	0,235
	2	Ф3Вр1Н е=1140	17	0,058
С3	1	Ф3Вр1Н е=4610	8	0,235
	2	Ф3Вр1Н е=1440	17	0,073
С4	1	Ф3Вр1Н е=5810	6	0,296
	2	Ф3Вр1Н е=940	21	0,048
С5	1	Ф3Вр1Н е=5810	7	0,296
	2	Ф3Вр1Н е=1140	21	0,058
С6	1	Ф3Вр1Н е=5810	8	0,296
	2	Ф3Вр1Н е=1440	21	0,073
С8	1	Ф3Вр1Н е=6110	6	0,312
	2	Ф3Вр1Н е=940	22	0,048
С9	1	Ф3Вр1Н е=6110	7	0,312
	2	Ф3Вр1Н е=1140	22	0,058
С11	1	Ф3Вр1Н е=6110	8	0,312
	2	Ф3Вр1Н е=1440	22	0,073
С13	1	Ф3Вр1Н е=7010	6	0,358
	2	Ф3Вр1Н е=940	25	0,048
С7	1	Ф3Вр1Н е=5810	8	0,296
	2	Ф3Вр1Н е=1440	21	0,073
	3	Ф3Вр1Н е=700	6	0,036
С12	1	Ф3Вр1Н е=6110	8	0,312
	2	Ф3Вр1Н е=1440	22	0,073
	3	Ф4Вр1Н е=700	6	0,063
С18	1	Ф3Вр1Н е=7010	8	0,358
	2	Ф3Вр1Н е=1440	25	0,073
	3	Ф3Вр1Н е=700	6	0,036

Арматура класса Вр1Н по ГОСТ 6727-80*

1.141.1-40с.1-15

Лист

2

24003 87

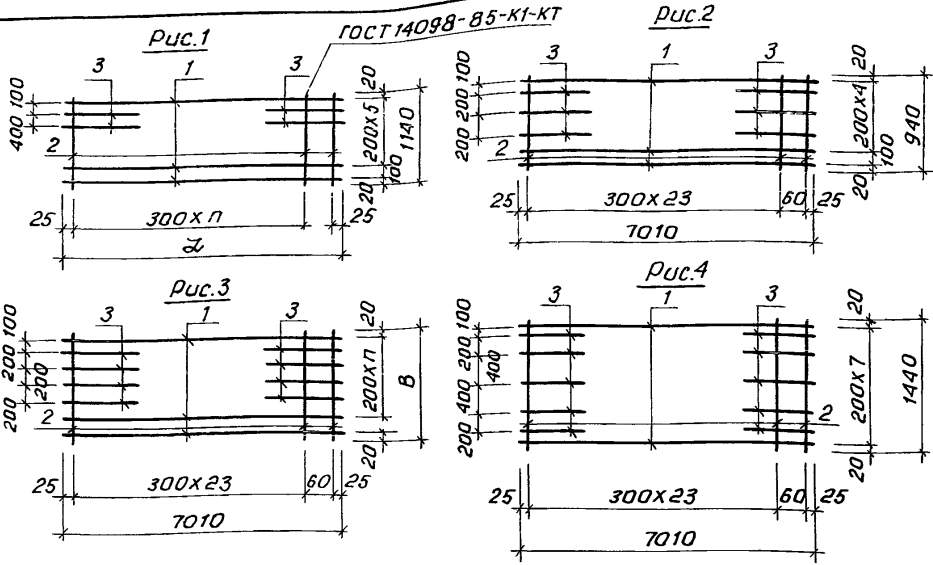

Обозначение	Рис.	Марка	ℓ, мм	В, мм	п	Масса сетки, кг
1.141.1-	1	С10	6110		20	3,712
-1		С16	7010		23	4,100
	2	С14				3,564
-2		С15		940	4	3,852
	3	С17		1140	5	4,460
-3		С19				5,319
	4	С20				5,679
-4						

Спецификацию см. 1.141.1-40с1-16 п 2

ИНВ. № подл. Подпись и дата. Взам. инв. №

Разраб.	Кулахметова	А.У.М.
Расчит.	Лохваленская	С.В.С.
Провер.	Акрамов	А.К.М.
Рук. гр.	Акрамов	А.К.М.
ГУП	Сирот	С.В.С.
Гл. спец.	Горбачук	С.В.С.
Нач. АПМ 2	Тургунбаева	С.В.С.
Н. контр.	Зачарбаев	С.В.С.

1.141.1-40с1-16

Сетка
С10; С14... С17; С19; С20

Стадия	Лист	Листов
р	1	2
ТашЗНУУЭП		

Марка	Поз.	Наименование		Кол.	Масса, ед. кг
С10	1	φ3Вр1Н	е=6110	7	0,312
	2	φ3Вр1Н	е=1140	22	0,058
	3	φ4Вр1Н	е=700	4	0,063
С16	1	φ3Вр1Н	е=7010	7	0,358
	2	φ3Вр1Н	е=1140	25	0,058
	3	φ3Вр1Н	е=700	4	0,036
С14	1	φ3Вр1Н	е=7010	6	0,358
	2	φ3Вр1Н	е=940	25	0,048
	3	φ3Вр1Н	е=700	6	0,036
С15	1	φ3Вр1Н	е=7010	6	0,358
	2	φ3Вр1Н	е=940	25	0,048
	3	φ4Вр1Н	е=700	8	0,063
С17	1	φ3Вр1Н	е=7010	7	0,358
	2	φ3Вр1Н	е=1140	25	0,058
	3	φ4Вр1Н	е=700	8	0,063
С19	1	φ3Вр1Н	е=7010	8	0,358
	2	φ3Вр1Н	е=1440	25	0,073
	3	φ4Вр1Н	е=700	10	0,063
С20	1	φ3Вр1Н	е=7010	8	0,358
	2	φ3Вр1Н	е=1440	25	0,073
	3	φ5Вр1Н	е=700	10	0,099

Арматура класса Вр1Н по ГОСТ 6727-80*

ИНВ. № подл. | Подпись и дата | Издм. инв. №

1. 141. 1-40с 1-16

Лист

2

ГОСТ 14098-85-К1-КТ

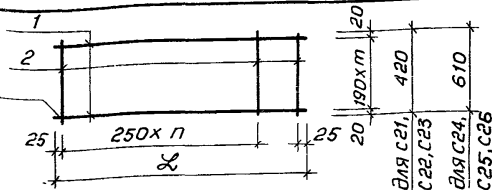

Обозначение	Марка	Л, мм	n	m	Масса сетки, кг
1.141.1-40с1-17	С21	970	3	2	0,252
	-1 С22	1170	4	2	0,306
	-2 С23	1470	5	2	0,372
	-3 С24	970	3	3	0,351
	-4 С25	1170	4	3	0,426
	-5 С26	1470	5	3	0,517

Марка	Поз.	Наименование		Кол.	Масса ед., кг
С21	1	φ3Вр1Н	е=970	3	0,049
	2	φ3Вр1Н	е=420	5	0,021
С22	1	φ3Вр1Н	е=1170	3	0,060
	2	φ3Вр1Н	е=420	6	0,021
С23	1	φ3Вр1Н	е=1470	3	0,075
	2	φ3Вр1Н	е=420	7	0,021
С24	1	φ3Вр1Н	е=970	4	0,049
	2	φ3Вр1Н	е=610	5	0,031
С25	1	φ3Вр1Н	е=1170	4	0,060
	2	φ3Вр1Н	е=610	6	0,031
С26	1	φ3Вр1Н	е=1470	4	0,075
	2	φ3Вр1Н	е=610	7	0,031

Арматура класса Вр1Н по ГОСТ 6727-80*

Разраб.	Акрамов	Аку	
Рассчит.	Похваленская	Сидорова	
Провер.	Сирот	Сидорова	
Рук.гр.	Акрамов	Аку	
ГУП	Сирот	Сидорова	
Гл. спец.	Горбачкиев	Сидорова	
Нач. АИМ 2	Турсунбаева	Сидорова	
Н. контр.	Зачурбери	Сидорова	

1.141.1-40с1-17

Сетка с21...с26

Стадия	Лист	Листов
Р		1

ТашЗНУУЭП

24003 90

Инв. № подл. | подписи и дата | Взам. инв. №

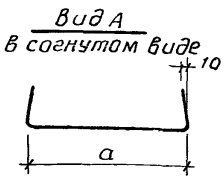
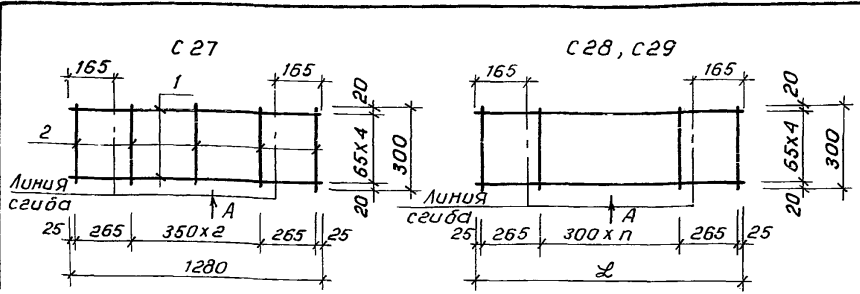

Обозначение	Марка	ℓ, мм	а, мм	п	Масса сетки, кг
1.141.1-40с1-1Б	С27	—	940	—	0,650
	-1	С28	1480	3	0,755
	-2	С29	1780	4	0,915

Марка	Поз.	Наименование	Кол.	Масса ед., кг
С27	1	φ4Вр1Н ℓ=1280	5	0,115
	2	φ3Вр1Н ℓ=300	5	0,015
С28	1	φ4Вр1Н ℓ=1480	5	0,133
	2	φ3Вр1Н ℓ=300	6	0,015
С29	1	φ4Вр1Н ℓ=1780	5	0,162
	2	φ3Вр1Н ℓ=300	7	0,015

Арматура класса Вр1Н по ГОСТ 6727-80*

Разраб. Акрамов
ассчит. охваленская
ровер. Сирот
рук.вр. Акрамов
ГИП Сирот
Гл.спе. Горба кий
ач.АПМ2 урсунбаев
Н.контр. Зауэрбрей

1.141.1-40с1-1Б

Стадия Лист Листов
Р 1

Сетка С27, С28, С29

ТашЗНИИЭП

ИНВ.№подл. по листу и дате Взам.ИНВ.№

Рис. 1



Рис. 2



Обозначение	Рис.	Марка	z, мм	a, мм	L, мм	Масса марки, кг
1.141.1-40с1-19	1	П1	25	250	500	0,600
-1		П2	26	310	620	0,960
-2		П3	30	350	700	1,425
-3	2	ОС1			500	0,071
-4		ОС2			500	0,111
-5		ОС3			600	0,237
-6		ОС4			700	0,432

Марка	Поз.	Наименование	Кол.	Масса ед, кг
П1	1	Ф10 Ас-ІІ r=970	1	0,600
П2	1	Ф12 Ас-ІІ r=1080	1	0,960
П3	1	Ф14 Ас-ІІ r=1180	1	1,425
ОС1	1	Ф5 ВРІН r=500	1	0,071
ОС2	1	Ф6 А ІІІ r=500	1	0,111
ОС3	1	Ф8 А ІІІ r=600	1	0,237
ОС4	1	Ф10 А ІІІ r=700	1	0,432

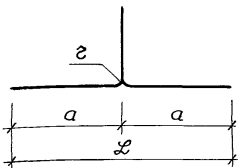
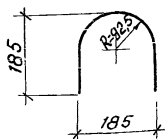
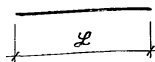
Арматура класса АІ, Ас-ІІ и А ІІІ по ГОСТ 5781-82*, арматура класса ВРІН по ГОСТ 6727-80*

ИР №, №, год, подпись и дата, Взвешивание

Разрбд	Акромов	Авд
Расчет	Похваленская	Свд
Провер	Сирот	Свд
Рук. гр.	Акромов	Авд
Гип	Сирот	Свд
Тл. спец.	Горбачкин	Горб
Нач. Апп.	Турсунбаев	Турс
Н. контр.	Зуаэрбев	Зуа

1.141.1-40с1-19

Петля строповочная П1, П2, П3
Стержень отдельный
ОС1... ОС4

Стр. р Лист Листов
р 1

ТашЗНИИЭП

инв.№подл.	подпись и дата	взам.инв.№

Марка элемента	Напрягаемая арматура				Изделия арматурные													Всего	Общий расход
					Арматура класса														
	АТ V				А III			Ас-III			Вр 1Н								
	ГОСТ 10884-81				ГОСТ 5781-82*						ГОСТ 6727-80*								
φ10	φ12	φ14	φ16	Штук	φ6	φ8	φ10	Штук	φ10	φ12	φ14	Штук	φ3	φ4	φ5	Штук			
ПК47.10-8.АТ V-С7	8,64				8,64				2,4				2,4	4,69	1,15	0,28	6,12	8,52	17,16
ПК47.10-8.АТ V-С8	8,64				8,64	0,44		0,44	2,4				2,4	4,69	1,15		5,84	8,68	17,32
ПК47.10-8.АТ V-С9	8,64				8,64		0,95	0,95	2,4				2,4	4,69	1,15		5,84	9,19	17,83
ПК47.12-8.АТ V-С7	5,76	4,14			9,9				2,4				2,4	5,18	1,33	0,28	6,79	9,19	19,09
ПК47.12-8.АТ V-С8	5,76	4,14			9,9	0,44		0,44	2,4				2,4	5,18	1,33		6,51	9,35	19,25
ПК47.12-8.АТ V-С9	5,76	4,14			9,9		0,95	0,95	2,4				2,4	5,18	1,33		6,51	9,86	19,76
ПК47.15-8.АТ V-С7	11,52				11,52	0,44		0,44		3,84			3,84	5,28	1,62		6,9	11,18	22,7
ПК47.15-8.АТ V-С8	11,52				11,52		0,95	0,95		3,84			3,84	5,28	1,62		6,9	11,69	23,21
ПК47.15-8.АТ V-С9	11,52				11,52			1,73	1,73		3,84		3,84	5,28	1,62		6,9	12,47	23,99
ПК59.10-4,5.АТ V-С7	10,86				10,86				2,4				2,4	4,45	1,15	0,28	5,88	8,28	19,14
ПК59.10-4,5.АТ V-С8	10,86				10,86	0,44		0,44	2,4				2,4	4,45	1,15		5,6	8,44	19,30
ПК59.10-4,5.АТ V-С9	10,86				10,86		0,95	0,95	2,4				2,4	4,45	1,15		5,6	8,95	19,81

24.003 93

Разраб.	Кулахметов	Ахун
Рассчит.	Похваленский	
Провер.	Акрамов	
рук.гр.	Акрамов	Ахун
ГУП	Сирот	Сирот
гл. спец.	Горбачкий	Сирот
Нач. АИМ	Турсунбаева	Сирот
Н. контр.	Заяурбаев	

1.141.1-40 е 1-РС

Ведомость
расхода стали, кг

Стадия	Лист	Листов
Р	1	6

Таш ЗНУЭП

Коп. Владиславлева

формат А4

инв. № подл. подпись и дата взам. инв. №

Марка элемента	Напрягаемая арматура		Изделия арматурные														Общий расход		
			Арматура класса																
	АТ V				А III				Ас II				Вр I H					Всего	
	ГОСТ 10884-81				ГОСТ 5781-82*								ГОСТ 6727-80*						
	φ10	φ12	φ14	φ16	Итого	φ6	φ8	φ10	Итого	φ10	φ12	φ14	Итого	φ3	φ4	φ5			Итого
ПК59.10-6. АТ V-С7	3,62	10,42			14,04					2,4			2,4	5,57	1,15	0,28	7,0	9,4	23,44
ПК59.10-6. АТ V-С8	3,62	10,42			14,04	0,44		0,44	2,4			2,4	5,57	1,15		6,72	9,56	23,60	
ПК59.10-6. АТ V-С9	3,62	10,42			14,04		0,95	0,95	2,4			2,4	5,57	1,15		6,72	10,07	24,11	
ПК59.10-8. АТ V-С7	3,62		14,16		17,78				2,4			2,4	3,19	5,39	0,28	8,86	11,26	29,04	
ПК59.10-8. АТ V-С8	3,62		14,16		17,78	0,44		0,44	2,4			2,4	3,19	5,39		8,58	11,42	29,20	
ПК59.10-8. АТ V-С9	3,62		14,16		17,78		0,95	0,95	2,4			2,4	3,19	5,39		8,58	11,93	29,71	
ПК59.12-4.5. АТ V-С7	7,24	5,21			12,45					3,84			3,84	5,04	1,33	0,28	6,65	10,49	22,94
ПК59.12-4.5. АТ V-С8	7,24	5,21			12,45	0,44		0,44		3,84			3,84	5,04	1,33		6,37	10,65	23,10
ПК59.12-4.5. АТ V-С9	7,24	5,21			12,45		0,95	0,95		3,84			3,84	5,04	1,33		6,37	11,16	23,61
ПК59.12-6. АТ V-С7	10,86	5,21			16,07					3,84			3,84	5,57	2,37	0,28	8,22	12,06	28,13
ПК59.12-6. АТ V-С8	10,86	5,21			16,07	0,44		0,44		3,84			3,84	5,57	2,37		7,94	12,22	28,29
ПК59.12-6. АТ V-С9	10,86	5,21			16,07		0,95	0,95		3,84			3,84	5,57	2,37		7,94	12,73	28,80
ПК59.12-8. АТ V-С7	10,86	10,42			21,28					3,84			3,84	3,78	5,57	0,28	9,63	13,47	34,75
ПК59.12-8. АТ V-С8	10,86	10,42			21,28	0,44		0,44		3,84			3,84	3,78	5,57		9,35	13,63	34,91
ПК59.12-8. АТ V-С9	10,86	10,42			21,28		0,95	0,95		3,84			3,84	3,78	5,57		9,35	14,14	35,42

24003 94

Лист 2

Коп. Владиславлева

1.141.1-40с.1-РС
Формат А4

93

Марка Элемента	Напрягаемая арматура					Изделия арматурные													Общий расход				
						Арматура класса																	
	АТ \bar{V}					А III				Ас II				ВР I H						Всего			
	ГОСТ 10884-81					ГОСТ 5781-82*								ГОСТ 6727-80*									
	φ10	φ12	φ14	φ16	Итого	φ6	φ8	φ10	Итого	φ10	φ12	φ14	Итого	φ3	φ4	φ5	Итого						
ПК59.15-4.5.АТ \bar{V} -С7	10,86	5,21			16,07	0,44			0,44				3,84				3,84	6,06	1,62		7,68	11,96	28,03
ПК59.15-4.5.АТ \bar{V} -С8	10,86	5,21			16,07		0,95		0,95				3,84				3,84	6,06	1,62		7,68	12,47	28,54
ПК59.15-4.5.АТ \bar{V} -С9	10,86	5,21			16,07			1,73	1,73				3,84				3,84	6,06	1,62		7,68	13,25	29,32
ПК59.15-6.АТ \bar{V} -С7		20,84			20,84	0,44			0,44				3,84				3,84	5,52	2,56		8,08	12,36	33,20
ПК59.15-6.АТ \bar{V} -С8		20,84			20,84		0,95		0,95				3,84				3,84	5,52	2,56		8,08	12,87	33,71
ПК59.15-6.АТ \bar{V} -С9		20,84			20,84			1,73	1,73				3,84				3,84	5,52	2,56		8,08	13,65	34,49
ПК59.15-8.АТ \bar{V} -С7		20,84	7,08		27,92	0,44			0,44				3,84				3,84	4,70	6,92		11,62	15,90	43,82
ПК59.15-8.АТ \bar{V} -С8		20,84	7,08		27,92		0,95		0,95				3,84				3,84	4,70	6,92		11,62	16,41	44,33
ПК59.15-8.АТ \bar{V} -С9		20,84	7,08		27,92			1,73	1,73				3,84				3,84	4,70	6,92		11,62	17,19	45,11
ПК62.10-4,5.АТ \bar{V} -С7	7,6	5,47			13,07					2,4				2,4	4,59	1,15	0,28	6,02			8,42	8,42	21,49
ПК62.10-4,5.АТ \bar{V} -С8	7,6	5,47			13,07	0,44			0,44	2,4				2,4	4,59	1,15		5,74			5,74	8,58	21,65
ПК62.10-4,5.АТ \bar{V} -С9	7,6	5,47			13,07		0,95		0,95	2,4				2,4	4,59	1,15		5,74			5,74	9,09	22,16
ПК62.10-6.АТ \bar{V} -С7		16,41			16,41					2,4				2,4	5,24	2,26	0,28	7,78			7,78	10,18	26,59
ПК62.10-6.АТ \bar{V} -С8		16,41			16,41	0,44			0,44	2,4				2,4	5,24	2,26		7,5			7,5	10,34	26,75
ПК62.10-6.АТ \bar{V} -С9		16,41			16,41		0,95		0,95	2,4				2,4	5,24	2,26		7,5			7,5	10,85	27,26

24003 95

инв.№подл. подпись и дата взам.инв.№д

Марка элемента	Напрягаемая арматура					Изделия арматурные													Всего	Общий расход
						Арматура класса														
	АТ \bar{V}					А \bar{III}				Ас \bar{II}			Вр1Н							
	ГОСТ 10884-81					ГОСТ 5781-82*							ГОСТ 6727-80*							
	φ10	φ12	φ14	φ16	Итого	φ6	φ8	φ10	Итого	φ10	φ12	φ14	Итого	φ3	φ4	φ5	Итого			
ПК62.10-8. АТ \bar{V} -С7		21,88			21,88					2,4			2,4	3,33	5,68	0,28	9,29	11,69	33,57	
ПК62.10-8. АТ \bar{V} -С8		21,88			21,88	0,44			0,44	2,4			2,4	3,33	5,68		9,01	11,85	33,73	
ПК62.10-8. АТ \bar{V} -С9		21,88			21,88		0,95		0,95	2,4			2,4	3,33	5,68		9,01	12,36	34,24	
ПК62.12-4.5. АТ \bar{V} -С7	15,2				15,2							3,84	3,84	5,21	1,33	0,28	6,82	10,66	25,86	
ПК62.12-4.5. АТ \bar{V} -С8	15,2				15,2	0,44			0,44			3,84	3,84	5,21	1,33		6,54	10,82	26,02	
ПК62.12-4.5. АТ \bar{V} -С9	15,2				15,2		0,95		0,95			3,84	3,84	5,21	1,33		6,54	11,33	26,5	
ПК62.12-6. АТ \bar{V} -С7	3,8	16,41			20,21							3,84	3,84	5,86	2,44	0,28	8,58	12,42	32,63	
ПК62.12-6. АТ \bar{V} -С8	3,8	16,41			20,21	0,44			0,44			3,84	3,84	5,86	2,44		8,30	12,58	32,79	
ПК62.12-6. АТ \bar{V} -С9	3,8	16,41			20,21		0,95		0,95			3,84	3,84	5,86	2,44		8,30	13,09	33,3	
ПК62.12-8. АТ \bar{V} -С7	11,4		17,89		29,29							3,84	3,84	3,95	5,91	0,28	10,14	13,98	43,27	
ПК62.12-8. АТ \bar{V} -С8	11,4		17,89		29,29	0,44			0,44			3,84	3,84	3,95	5,91		9,86	14,14	43,43	
ПК62.12-8. АТ \bar{V} -С9	11,4		17,89		29,29		0,95		0,95			3,84	3,84	3,95	5,91		9,86	14,65	43,94	
ПК62.15-4.5. АТ \bar{V} -С7	19,0				19,0	0,44			0,44			3,84	3,84	5,72	2,56		8,28	12,56	31,56	
ПК62.15-4.5. АТ \bar{V} -С8	19,0				19,0		0,95		0,95			3,84	3,84	5,72	2,56		8,28	13,07	32,07	
ПК62.15-4.5. АТ \bar{V} -С9	19,0				19,0			1,73	1,73			3,84	3,84	5,72	2,56		8,28	13,85	32,85	
ПК62.15-6. АТ \bar{V} -С7	3,8	21,88			25,68	0,44			0,44			3,84	3,84	5,72	2,56		8,28	12,56	38,24	

24003 96

Лист 4

1. 141. 1-40с. 1-РС

формат А4

95

ИИВ, № подл.	подпись и дата	В зам. ИИВ, №

Марка элемента	Напрягаемая арматура				Изделия арматурные													Общий расход	
	АТ \bar{V}				Арматура класса														
					А \bar{III}				Ас \bar{II}				ВР1Н						
	ГОСТ 10984-81				ГОСТ 5781-82*								ГОСТ 6727-80*						Всего
	$\Phi 10$	$\Phi 12$	$\Phi 14$	$\Phi 16$	Итого	$\Phi 6$	$\Phi 8$	$\Phi 10$	Итого	$\Phi 10$	$\Phi 12$	$\Phi 14$	Итого	$\Phi 3$	$\Phi 4$	$\Phi 5$	Итого		
ПК62.15-6. АТ \bar{V} -С8	3,8	21,88			25,68		0,95		0,95		3,84		3,84	5,72	2,56		8,28	13,07	38,75
ПК62.15-6. АТ \bar{V} -С9	3,8	21,88			25,68			1,73	1,73		3,84		3,84	5,72	2,56		8,28	13,85	39,53
ПК62.15-8. АТ \bar{V} -С7		27,35	8,99		36,34	0,44			0,44		3,84		3,84	4,68	7,66		12,34	16,62	52,96
ПК62.15-8. АТ \bar{V} -С8		27,35	8,99		36,34		0,95		0,95		3,84		3,84	4,68	7,66		12,34	17,13	53,47
ПК62.15-8. АТ \bar{V} -С9		27,35	8,99		36,34			1,73	1,73		3,84		3,84	4,68	7,66		12,34	17,91	54,25
ПК71.10-4,5. АТ \bar{V} -С7		6,27	17,06		23,33						3,84		3,84	3,85	6,25	0,28	10,38	14,22	37,55
ПК71.10-4,5. АТ \bar{V} -С8		6,27	17,06		23,33	0,44			0,44		3,84		3,84	3,85	6,25		10,10	14,38	37,71
ПК71.10-4,5. АТ \bar{V} -С9		6,27	17,06		23,33		0,95		0,95		3,84		3,84	3,85	6,25		10,10	14,89	38,22
ПК71.10-6. АТ \bar{V} -С7		12,54	17,06		29,6						3,84		3,84	4,07	6,25	0,28	10,60	14,44	44,04
ПК71.10-6. АТ \bar{V} -С8		12,54	17,06		29,6	0,44			0,44		3,84		3,84	4,07	6,25		10,32	14,60	44,20
ПК71.10-6. АТ \bar{V} -С9		12,54	17,06		29,6		0,95		0,95		3,84		3,84	4,07	6,25		10,32	15,11	44,71
ПК71.10-8. АТ \bar{V} -С7			17,06	22,28	39,34						3,84		3,84	3,85	6,76	0,28	10,89	14,73	54,07
ПК71.10-8. АТ \bar{V} -С8			17,06	22,28	39,34	0,44			0,44		3,84		3,84	3,85	6,76		10,61	14,89	54,23
ПК71.10-8. АТ \bar{V} -С9			17,06	22,28	39,34		0,95		0,95		3,84		3,84	3,85	6,76		10,61	15,40	54,74
ПК71.12-4,5. АТ \bar{V} -С7	8,72	18,81			27,53						3,84		3,84	4,71	6,43	0,28	11,42	15,26	42,79
ПК71.12-4,5. АТ \bar{V} -С8	8,72	18,81			27,53	0,44			0,44		3,84		3,84	4,71	6,43		11,14	15,42	42,95

24003 97

		Лист
1. 141.1-40с. 1-РС		5

Коп. Владиславлева

формат А4

66

ИНВ. № подл. подпись и дата Взам. инв. №

Марка элемента	Напрягаемая арматура					Узделя арматурные											Общий расход		
	Ат V					Арматура класса												Всего	
						А III			Ас II				Вр II						
	ГОСТ 10884-81					ГОСТ 5781-82*							ГОСТ 6727-80*						
Ф10	Ф12	Ф14	Ф16	Итого	Ф6	Ф8	Ф10	Итого	Ф10	Ф12	Ф14	Итого	Ф3	Ф4	Ф5	Итого			
ПК71.12-4,5. Ат V-С9	8,72	18,81			27,53		0,95		0,95	3,84			3,84	4,71	6,43		11,14	15,93	43,46
ПК71.12-6. Ат V-С7		18,81	17,06		35,87					3,84			3,84	4,56	6,94	0,28	11,78	15,62	51,49
ПК71.12-6. Ат V-С8		18,81	17,06		35,87	0,44			0,44	3,84			3,84	4,56	6,94		11,50	15,78	51,65
ПК71.12-6. Ат V-С9		18,81	17,06		35,87		0,95		0,95	3,84			3,84	4,56	6,94		11,50	16,29	52,16
ПК71.12-8. Ат V-С7	4,36			44,56	48,92					3,84			3,84	4,56	6,94	0,28	11,78	15,62	64,54
ПК71.12-8. Ат V-С8	4,36			44,56	48,92	0,44			0,44	3,84			3,84	4,56	6,94		11,50	15,78	64,70
ПК71.12-8. Ат V-С9	4,36			44,56	48,92		0,95		0,95	3,84			3,84	4,56	6,94		11,50	16,29	65,21
ПК71.15-4,5. Ат V-С7	13,08			22,28	35,36	0,44			0,44		5,7	5,7	5,63	8,00			13,63	19,77	55,13
ПК71.15-4,5. Ат V-С8	13,08			22,28	35,36		0,95		0,95		5,7	5,7	5,63	8,00			13,63	20,78	55,64
ПК71.15-4,5. Ат V-С9	13,08			22,28	35,36			1,73	1,73		5,7	5,7	5,63	8,00			13,63	21,06	56,42
ПК71.15-6. Ат V-С7		12,54	34,12		46,66	0,44			0,44		5,7	5,7	5,42	8,63			14,05	20,19	66,85
ПК71.15-6. Ат V-С8		12,54	34,12		46,66		0,95		0,95		5,7	5,7	5,42	8,63			14,05	20,70	67,36
ПК71.15-6. Ат V-С9		12,54	34,12		46,66			1,73	1,73		5,7	5,7	5,42	8,63			14,05	21,48	68,14
ПК71.15-8. Ат V-С7	4,36			55,7	60,06	0,44			0,44		5,7	5,7	5,42	8,00	0,99		14,41	20,55	80,61
ПК71.15-8. Ат V-С8	4,36			55,7	60,06		0,95		0,95		5,7	5,7	5,42	8,00	0,99		14,41	21,06	81,12
ПК71.15-8. Ат V-С9	4,36			55,7	60,06			1,73	1,73		5,7	5,7	5,42	8,00	0,99		14,41	21,84	81,90

24003 (98)

Срм

Лист 6
1.141.1-40С.1-РС

Коп. Владиславлева формат А4

97